

ESPAÑOL
ENGLISH



TRUPER®

Instructivo de **Sierra cinta**

250 W

1/3 Hp

Potencia

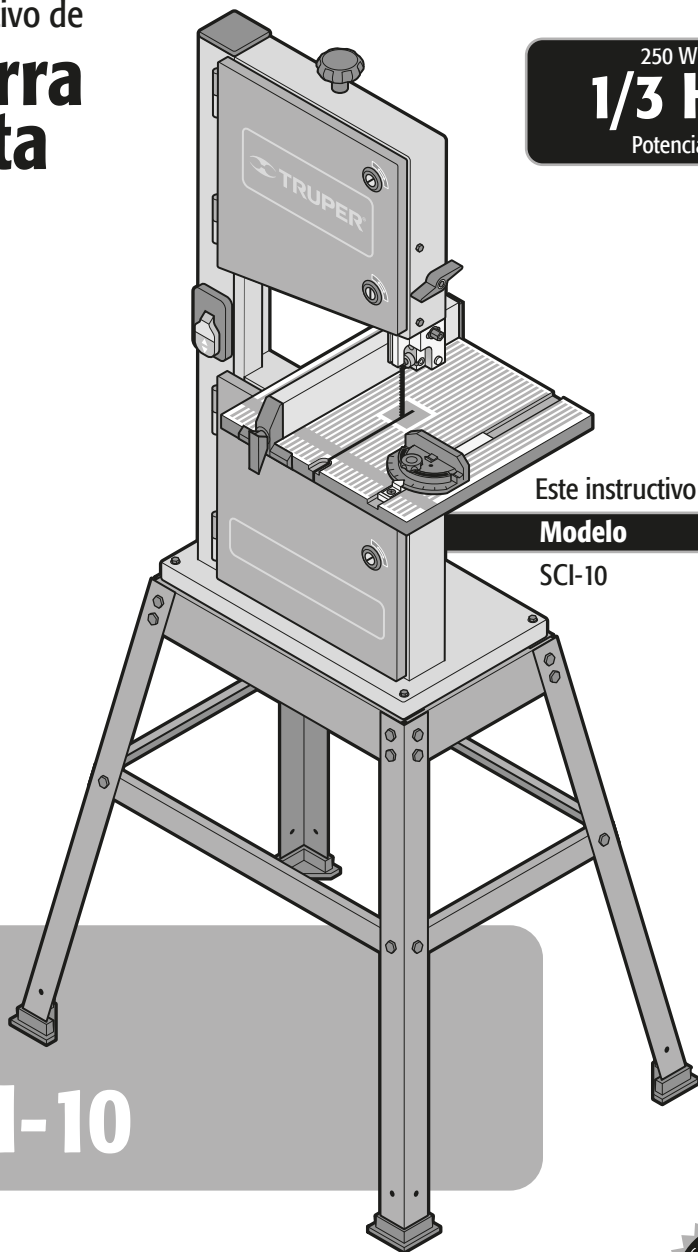

Este instructivo es para:

Modelo

Código

SCI-10

16277

SCI-10

 **ATENCIÓN**



Lea este Instructivo por completo
antes de usar la herramienta.



Especificaciones técnicas	3
Requerimientos eléctricos	3
 Advertencias Generales de Seguridad para herramientas eléctricas	4
 Advertencias de Seguridad para uso de sierras cinta	5
Partes	6
Montaje	6
Ajustes	8
Puesta en marcha	10
Mantenimiento	11
Solución de problemas	12
Notas	13
Centros de Servicio Autorizados	14
Sucursales	16
Póliza de Garantía	16

 ATENCIÓN

Para poder sacar el máximo provecho de la herramienta, alargar su vida útil, hacer válida la garantía en caso de ser necesario y evitar riesgos o lesiones graves, es fundamental leer este instructivo por completo antes de usar la herramienta.

Guarde este instructivo para futuras referencias.

Los gráficos de este instructivo son para referencia, pueden variar del aspecto real de la herramienta.

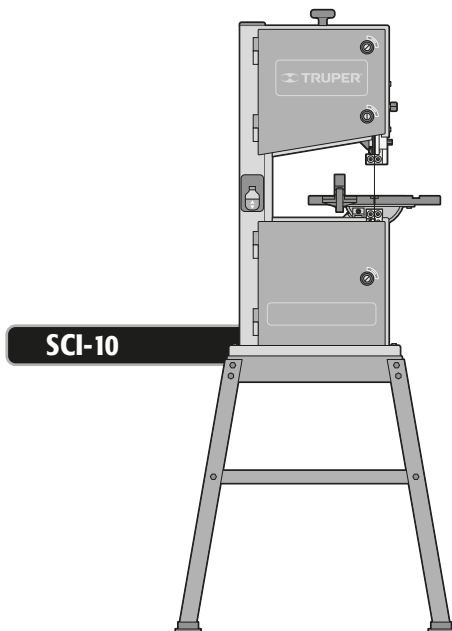

SCI-10	
Código	16277
Descripción	Sierra cinta
Cinta de corte	Ancho: 6 mm - 13 mm Largo: 1 710 mm
Tensión	120 V~ / 220 V~
Frecuencia	60 Hz
Corriente	3,2 A / 1,7 A
Potencia	250 W (1/3 HP)
Velocidad de la cinta	850 m/min
Ciclo de trabajo	60 min de trabajo por 30 min de descanso. Máximo diario 6 horas.
Conductores	18 AWG x 3C con temperatura de aislamiento de 105 °C
Aislamiento	Clase I

El cable de alimentación tiene sujeta-cables tipo: Y
La clase de construcción de la herramienta es: Aislamiento básico.
La clase de aislamiento térmico de los devanados del motor: Clase B

ADVERTENCIA Si el cable de alimentación se daña, éste debe ser reemplazado por el fabricante o Centro de Servicio Autorizado **TRUPER**, con el fin de evitar algún riesgo de descarga o accidente considerable. La construcción del aislamiento eléctrico de esta herramienta es alterado por salpicaduras o derramamiento de líquidos durante su operación. No la exponga a la lluvia, líquidos y/o humedad.



ADVERTENCIA Antes de obtener acceso a las terminales, todos los circuitos de alimentación deben ser desconectados.

Requerimientos eléctricos

ADVERTENCIA La herramienta debe ser conectada a tierra mientras esté en uso para evitar una descarga eléctrica.

- Enchufe la clavija dentro de un contacto o enchufe apropiadamente aterrizado como se muestra en el ejemplo **A**. No todos los contactos o enchufes están propiamente aterrizados, si no está seguro verifique con un eléctrico calificado.
- Si el contacto que planea usar para su herramienta es de 2 polos (2 orificios), NO REMUEVA O ALTERE EL CONDUCTOR DE TIERRA DE SU CLAVIJA POR NINGÚN MOTIVO. Utilice un adaptador temporal como se muestra en el ejemplo **B** y siempre conecte la oreja del conductor de tierra como se indica.

ATENCIÓN Al usar un cable de extensión, asegúrese de usar el calibre suficiente para transportar la corriente que consumirá su herramienta. Un cable de un calibre inferior ocasionará caídas de tensión en la línea, teniendo como resultado pérdida de potencia y sobrecalentamiento del motor. La siguiente tabla muestra el tamaño correcto que debe usarse dependiendo de la longitud del cable y de la capacidad de amperes indicada en la placa de datos de la herramienta. Si tiene dudas use el siguiente calibre más alto.

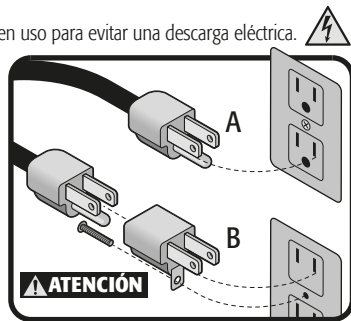

Capacidad en Amperes	Número de conductores	Calibre de extensión	
		de 1,8 m a 15 m	mayor de 15 m
de 0 A hasta 10 A	3 (uno a tierra)	18 AWG	16 AWG
de 10 A hasta 13 A		16 AWG	14 AWG
de 13 A hasta 15 A		14 AWG	12 AWG
de 15 A hasta 20 A		8 AWG	6 AWG

ADVERTENCIA Al operar herramientas eléctricas en exteriores, utilice una extensión aterrizada marcada como "Uso exterior" marca **VOLTECK**. Estas extensiones son especiales para el uso en exteriores y reducen el riesgo de sufrir una descarga eléctrica.



¡ADVERTENCIA! Lea detenidamente todas las advertencias de seguridad y todas las instrucciones que se enlistan a continuación. La omisión de alguna de ellas puede dar como resultado un choque eléctrico, incendio y/o daño serio. **Conservar las advertencias y las instrucciones para futuras referencias.**

Área de trabajo

Mantenga el área de trabajo limpia y bien iluminada.

Las áreas desordenadas y oscuras son propensas a accidentes.



No maneje la herramienta en ambientes explosivos, como en presencia de líquido, gas o polvo inflamables.

Las herramientas eléctricas producen chispas que pueden encender material inflamable.



Mantenga alejados a los niños y curiosos cuando opere la herramienta.

Las distracciones pueden hacer que pierda el control.



Seguridad eléctrica

La clavija de la herramienta debe coincidir con el tomacorriente. Nunca modifique una clavija. No use ningún tipo de adaptador para clavijas de herramientas puestas a tierra.

Clavijas modificadas y enchufes diferentes aumentan el riesgo de choque eléctrico.



Evite el contacto del cuerpo con superficies puestas a tierra como tuberías, radiadores, cocinas eléctricas y refrigeradores.

Hay un mayor riesgo de choque eléctrico si el cuerpo está puesto a tierra.

No exponga la herramienta a la lluvia o condiciones de humedad.

El agua que ingresa en la herramienta aumenta el riesgo de choque eléctrico.

No fuerce el cable. Nunca use el cable para transportar, levantar o desconectar la herramienta. Mantenga el cable lejos del calor, aceite, orillas afiladas o piezas en movimiento.

Los cables dañados o enredados aumentan el riesgo de choque eléctrico.

Cuando maneje una herramienta en exteriores, use una extensión especial para uso en exteriores.

El uso de una extensión adecuada para exteriores reduce el riesgo de choque eléctrico.

Si el uso de la herramienta en un lugar húmedo es inevitable, use una alimentación protegida por un interruptor de circuito de falla a tierra (GFCI).

El uso de un GFCI reduce el riesgo de choque eléctrico.

Seguridad personal

Esté alerta, vigile lo que está haciendo y use el sentido común cuando maneje una herramienta. No la use si está cansado o bajo la influencia de drogas, alcohol o medicamentos.

Un momento de distracción mientras maneja la herramienta puede causar un daño personal.

Use equipo de seguridad. Use siempre protección para los ojos.

El uso de equipo de seguridad como lentes de seguridad, mascarilla antipolvo, zapatos antideslizantes, casco y protección para los oídos en condiciones apropiadas, reduce de manera significativa los daños personales.



Evite arranques accidentales. Asegúrese de que el interruptor está en posición "apagado" antes de conectar a la fuente de alimentación y/o a la batería o transportar la herramienta.

Transportar herramientas eléctricas con el dedo sobre el interruptor o conectar herramientas eléctricas que tienen el interruptor en posición de "encendido" puede causar accidentes.

Retire cualquier llave o herramienta de ajuste antes de arrancar la herramienta eléctrica.

Las llaves o herramientas que quedan en las partes rotativas de la herramienta pueden causar un daño personal.

No sobrepase su campo de acción. Mantenga ambos pies bien asentados sobre el suelo y conserve el equilibrio en todo momento.

Esto permite un mejor control de la herramienta en situaciones inesperadas.

Vista adecuadamente. No vista ropa suelta o joyas. Mantenga su pelo, su ropa y guantes alejados de las piezas en movimiento.

La ropa o el pelo sueltos o las joyas pueden quedar atrapados en las piezas en movimiento.



En caso de contar con dispositivos de extracción y recolección de polvo conectados a la herramienta, verifique sus conexiones y úselos correctamente.

El uso de estos dispositivos reduce los riesgos relacionados con el polvo.

Uso y cuidados de la herramienta

No fuerce la herramienta. Use la herramienta adecuada para el trabajo a realizar.

La herramienta adecuada hace un trabajo mejor y más seguro cuando se usa al ritmo para el que fue diseñada.



No use la herramienta si el interruptor no funciona.

Cualquier herramienta eléctrica que no pueda encenderse o apagarse es peligrosa y debe repararse antes de ser operada.

Desconecte la herramienta de la fuente de alimentación y/o de la batería antes de efectuar cualquier ajuste, cambiar accesorios o almacenarla.

Estas medidas reducen el riesgo de arrancar la herramienta accidentalmente.

Almacene las herramientas fuera del alcance de los niños y no permita su manejo por personas no familiarizadas con las herramientas o con las instrucciones.

Las herramientas eléctricas son peligrosas en manos no entrenadas.



Déle mantenimiento a la herramienta. Compruebe que las partes móviles no estén desalineadas o trabadas, que no haya piezas rotas u otras condiciones que puedan afectar su operación. Repare cualquier daño antes de usar la herramienta.

Muchos accidentes son causados por el escaso mantenimiento de las herramientas.



Mantenga los accesorios de corte afilados y limpios.

Los accesorios de corte en buenas condiciones son menos probables de trabarse y más fáciles de controlar.

Use la herramienta, sus componentes y accesorios de acuerdo con estas instrucciones y de la manera prevista para el tipo de herramienta, en condiciones de trabajo adecuadas.

El uso de la herramienta para aplicaciones diferentes para las que está diseñada podría causar una situación de peligro.

Servicio

Repare la herramienta en un Centro de Servicio Autorizado TRUPER usando sólo piezas de repuesto idénticas.

Para mantener la seguridad de la herramienta.

La máquina no debe ser utilizada por niños ni por personas con capacidades físicas, sensoriales o mentales reducidas; tampoco por personas sin experiencia o conocimientos en su uso, a menos que estén supervisadas por una persona responsable de su seguridad o reciban instrucciones previas sobre el uso de la máquina.

Los niños deben de estar bajo supervisión para asegurarse de que no jueguen con la máquina. Se debe de mantener una estricta supervisión si niños o personas discapacitadas llegan a utilizar cualquier tipo de aparato electrodoméstico o estén cerca de él.



Antes de operar la sierra

⚠ ATENCIÓN • Obtenga capacitación de alguna persona calificada, familiarizada con el equipo y su funcionamiento.

• No utilice el equipo en caso que tenga dificultad para hacer cualquier operación. Contacte de inmediato a su supervisor, instructor o al centro de servicio.



• Antes de desconectar y conectar el equipo, debe poner el interruptor de corriente en posición apagado (0) (ver página 10, sección Apagado).

⚠ ATENCIÓN • Verifique que la cinta de corte esté debidamente montada antes de conectar el equipo.

• Asegúrese de que la cinta esté afilada, en buen estado, con una tensión y alineación adecuadas, libre de óxido y brea.

• Antes de encender el equipo verifique que la cinta de corte no esté haciendo contacto con la pieza de trabajo.

• Cierre y asegure los dos gabinetes de los volantes.

• Todas sus partes deben de estar correctamente instaladas.

• Ajuste la altura de la guía de corte superior para que quede a 4 mm sobre la pieza de trabajo.

Mientras opera la sierra

⚠ ADVERTENCIA • Mantenga las manos siempre alejadas de la cinta de corte.

⚠ ADVERTENCIA • No haga ninguna operación a manos libres. Utilice la defensa de apoyo y el calibrador de inglete como se indica en éste instructivo. Para controlar piezas pequeñas utilice bastones y/o bloques de empuje con las especificaciones de la figura A.

⚠ ATENCIÓN • La dirección de alimentación de la pieza de trabajo debe ser siempre contra los dientes de la cinta, y debe de hacerse a una velocidad constante y moderada.

• Las piezas a trabajar deben de tener caras planas; nunca trabaje madera pandeada o torcida, ni de forma redonda.

⚠ ADVERTENCIA • Evite posiciones y movimientos que puedan ocasionar que sus manos o su cuerpo se muevan hacia la cinta en movimiento.

• Apáguela y espere a que la cinta de corte se detenga por completo antes de retirar las piezas sobrantes de la mesa.

• Cuando una pieza de trabajo requiera de más de un corte, apague el equipo y espere a que la cinta de corte se detenga por completo antes de acomodar la pieza de trabajo para realizar los cortes subsiguientes.

• Cuando realice cortes en ángulo con ayuda de la guía de inglete, retire la defensa de apoyo de la trayectoria de la pieza de trabajo.

• Cuando realice cortes curvos largos realice cortes de apoyo previos al corte final.

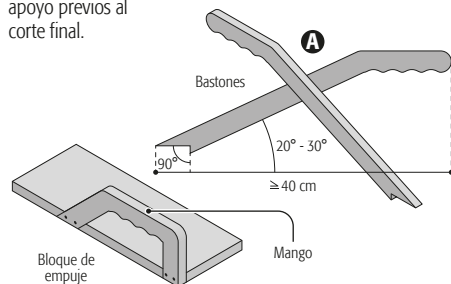

Contragolpe

• Evite recibir un contragolpe (cuando la pieza de trabajo es lanzada contra el operario). Mantenga la cinta afilada, tensa y debidamente alineada, la defensa de apoyo paralela a la cinta y la guía de corte ajustada a 4 mm de la pieza de trabajo. No suelte la pieza de trabajo hasta que sobrepase la cinta de corte.

• No corte a través de la veta con madera torcida o abombada; o que no tenga la orilla derecha que le impida ser guiada a lo largo de la guía.

• Asegúrese de no cortar madera con clavos o tornillos.

Precauciones adicionales

• Cuando ajuste, cambie o manipule la cinta de corte utilice guantes de seguridad para evitar lesiones.

• El equipo debe ser operado sólo por personas con experiencia en su uso o debidamente capacitadas.

• Use una mascarilla antipolvo y conecte el equipo a un recolector de polvo con un flujo de aire adecuado para la extracción de polvos peligrosos.

• Use protectores para los oídos.

• El equipo puede lanzar desechos a los ojos durante su operación; causando daño severo o permanente. Use siempre anteojos de seguridad que cumplan con la Norma ANSI Z87.1.

• No trate de retirar astillas mientras la cinta está en movimiento y el equipo encendido.

⚠ ADVERTENCIA • No intente detener la cinta de corte con la sierra en marcha.

• Nunca se pare sobre el equipo.

⚠ ADVERTENCIA • NO ENSAMBLE el equipo hasta estar seguro que no está conectado y que el interruptor de corriente esté en la posición apagado (0) (ver página 10, sección Apagado).

⚠ ADVERTENCIA • NO CONECTE el equipo al suministro eléctrico hasta que esté ensamblado por completo y haya usted leído y comprendido en su totalidad este instructivo.

• Al trabajar piezas de trabajo grandes que sobresalgan mucho del área de la mesa de trabajo, utilice soportes adecuados para no perder el control de la pieza de trabajo.

• Para poder dar buen mantenimiento, debe haber suficiente espacio alrededor de la máquina.

• Trabaje en un área bien ventilada y retire frecuentemente el aserrín.

• Libere la tensión de la cinta cuando la sierra no vaya a ser utilizada por un tiempo prolongado.

Desembalaje

• Retire el material de empaque de la máquina y fjela a su base antes de operarla.

⚠ ATENCIÓN • Mantenga un área libre de 80 cm alrededor de la máquina para darle espacio al área de trabajo. En caso que trabaje materiales largos, debe tener suficiente espacio en el frente y la parte trasera de la máquina para poder meter y sacar el material con comodidad.



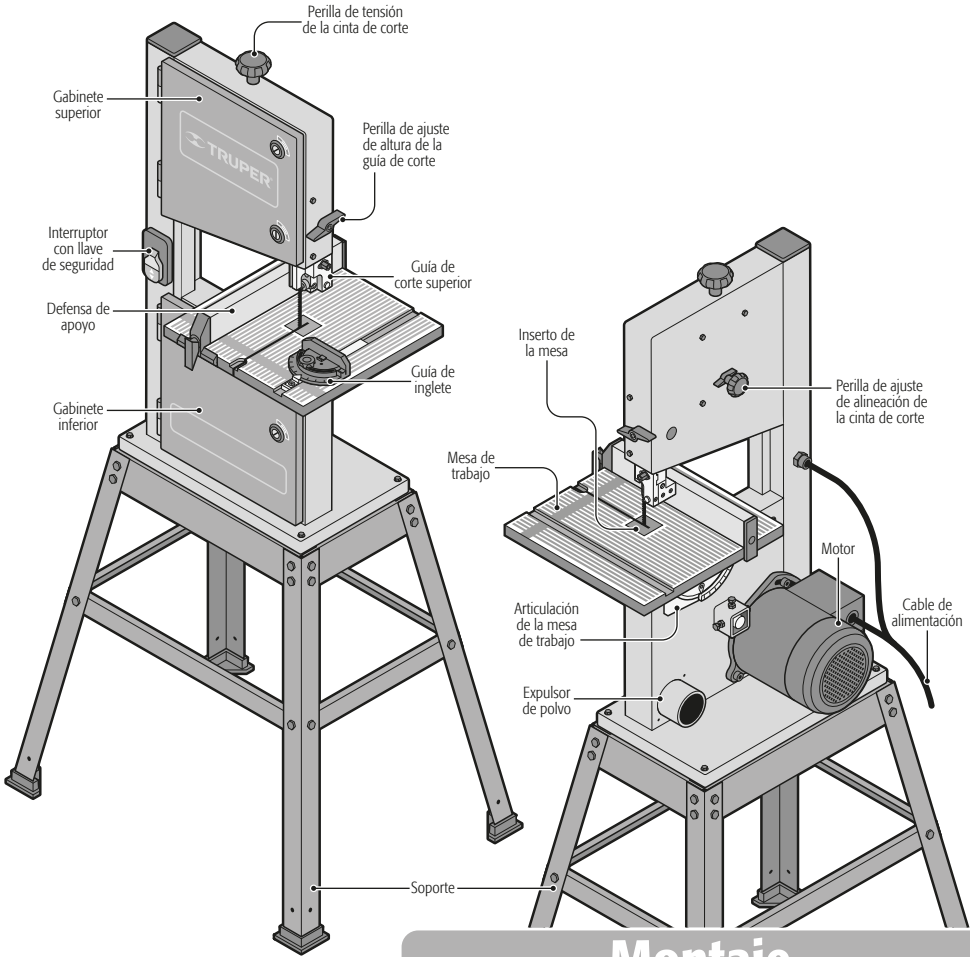

Montaje

Base

- Ensamble la base del equipo por medio de 24 juegos de tuercas, rondanas y pernos como se indica en el gráfico.
- Coloque el equipo sobre la base y fíjelo con 4 juegos de tuercas, rondanas y pernos como se indica en el gráfico.

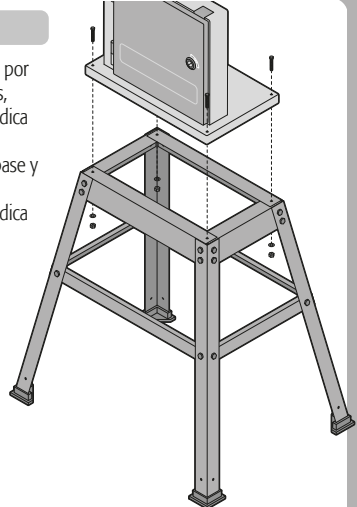
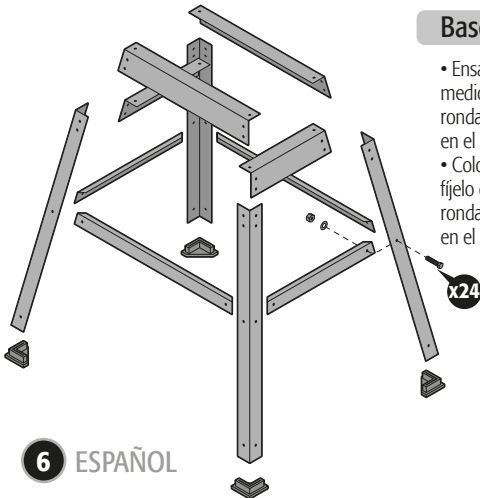

Mesa de trabajo

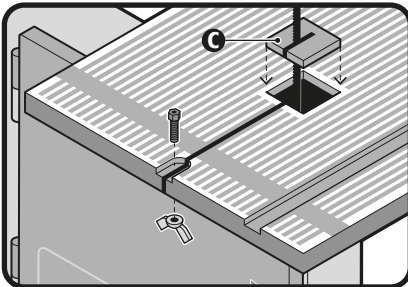
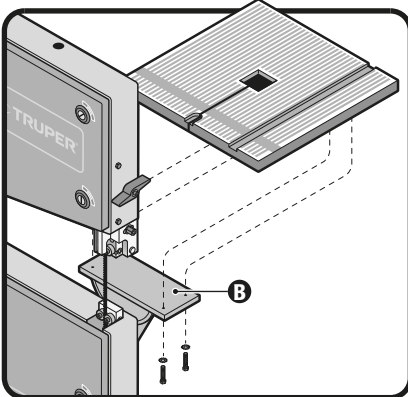
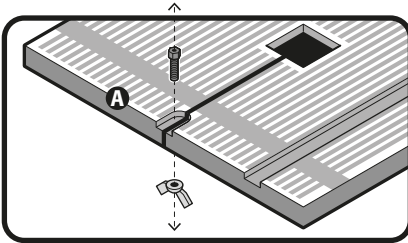

- Remueva la tuerca de mariposa y el tornillo hexagonal Allen de la mesa de trabajo (A).
- Coloque la mesa sobre la articulación superior (B), haciendo pasar la cinta de corte por la ranura de la mesa. Fije la mesa a la articulación con 4 juegos de rondanas dentadas de presión y tornillos hexagonales M16x12. Asegúrese de que la cinta de corte y el extremo de la ranura queden separadas, de lo contrario realizar el ajuste antes de apretar los tornillos.
- Coloque de nuevo la tuerca de mariposa y el tornillo hexagonal Allen en la mesa de trabajo.
- Coloque el inserto de la mesa (C) en el orificio central (el inserto de ranura ancha se usa sólo para cortes en bisel).
- En caso de que la cinta de corte no corra por en medio de la ranura del inserto deberá de ajustar la mesa. Para realizar éste ajuste afloje los 4 tornillos que fijan la articulación inferior (D) al gabinete inferior. Mueva la mesa hasta que la cinta de corte pase por en medio de la ranura del inserto.
- Revise que el ángulo indicado por el puntero (F) marque 0°, de lo contrario afloje el tornillo del puntero y ajuste a 0°. Con ayuda de una escuadra (E) verifique que la mesa de trabajo esté a 90° con respecto a la cinta de corte.

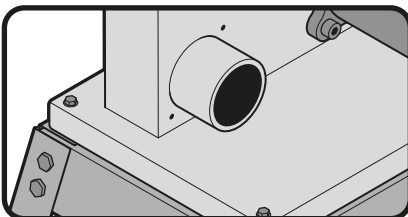
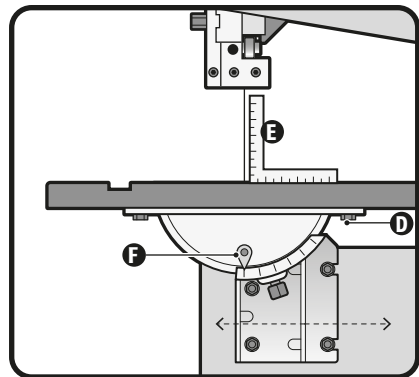

Expulsor de polvo

- ⚠ ATENCIÓN** • El trabajo con la sierra puede generar polvos peligrosos, además de aserrín y astillas que en combinación con una fuente de ignición podrían incendiarse o generar explosiones, heridas o alergias.
- Se recomienda que se conecte la sierra a un recolector de polvo con un flujo de aire adecuado para la extracción de polvos. El expulsor de polvo tiene un diámetro de 60 mm.

Guías de la cinta

- Para asegurar cortes limpios y un óptimo desempeño de la sierra, la cinta de corte debe correr por las guías de corte (superior e inferior).

- Estas guías cuentan con un sistema de baleros que mantienen la cinta de corte en su lugar mientras se realiza un corte. Los baleros se ubican a los costados y detrás de la cinta de corte.

- Con la cinta en tensión los baleros deben de quedar a una distancia de 0,5 mm de la cinta. No permita que la cinta corra en contacto con los baleros, pues la fricción generada sería contraproducente para la cinta y las guías de corte.

- Cada balero está asegurado con un tornillo Allen (A) que se puede aflojar para ajustar la posición del balero. Además cada guía cuenta con un tornillo de cabeza hexagonal (B) para acercar o alejar el sistema de baleros a la cinta de corte dependiendo del tamaño de la cinta.

⚠ ATENCIÓN • Es importante que los baleros queden detrás de los dientes de corte como se indica en el gráfico C para evitar vibraciones o desgaste en la sierra de corte. De no ser así haga el ajuste antes de encender la sierra cinta.

- Una vez realizados todos los ajustes la distancia de separación entre la sierra y el extremo de la ranura deberá de ser de 12,3 mm y no debe de haber contacto o rozamiento entre la sierra y el perfil de la ranura.

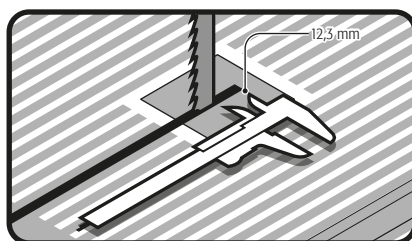
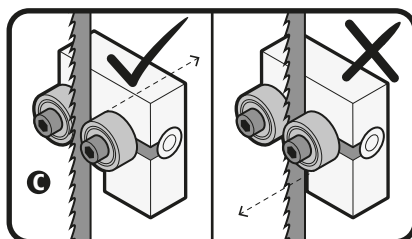
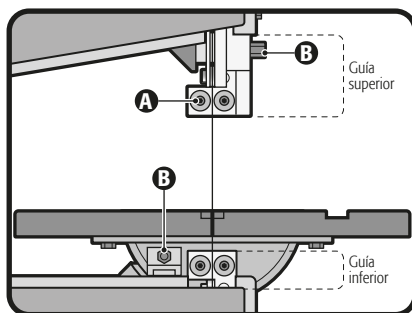

Altura de la guía de corte

- Afloje la perilla (D) de ajuste de altura de la guía de corte y coloque la guía a la altura deseada (E). La guía de corte debe quedar a 4 mm de distancia de la pieza de trabajo.

- Apriete la perilla para fijar la altura de la guía de corte.

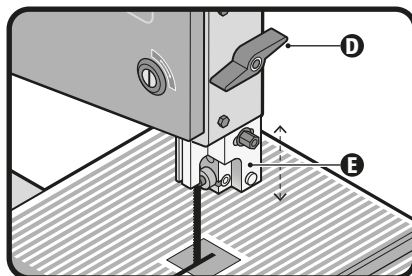

Ajuste del ángulo de corte

- Para realizar cortes en bisel modifique el ángulo de la mesa de trabajo aflojando la perilla de bloqueo del ángulo de corte (F).

- Incline la mesa de trabajo hasta obtener el ángulo deseado señalado por el puntero (G).

- Apriete firmemente la perilla de bloqueo del ángulo de corte. **⚠ ATENCIÓN** • Asegúrese de apretar firmemente la perilla antes de realizar cortes en bisel.

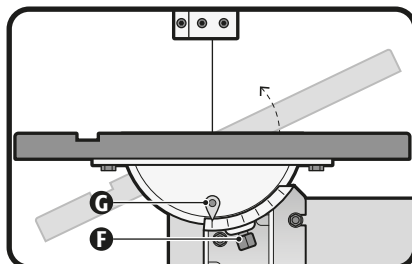

Poleas

⚠ ATENCIÓN • Las poleas están ajustadas de fábrica para que la sierra corra adecuadamente, sólo deben ser ajustadas en caso de que el recorrido de la sierra sea deficiente.

- Con ayuda de unas pinzas para seguros retire el seguro omega (A) para retirar la polea inferior.
- Retire la banda (B).
- Afloje la tuerca (C) y los cuatro pernos de ajuste del eje (D) que se encuentran en la parte posterior, para que el eje pueda ser recorrido con libertad.
- Recorra el eje de manera que en la parte frontal sobresalga 44,4 mm y en la parte posterior sobresalga 8 mm (E).
- Apriete la tuerca (C).
- Apriete los cuatro pernos de ajuste para que el eje quede centrado con respecto al cuadro de acuerdo a las medidas del gráfico (F).

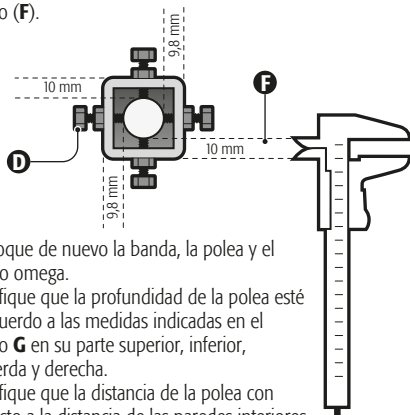
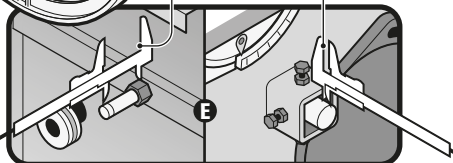
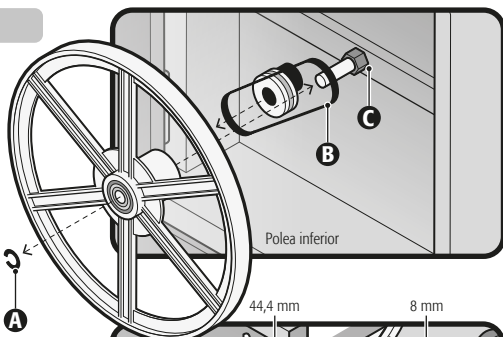

- Coloque de nuevo la banda, la polea y el seguro omega.
- Verifique que la profundidad de la polea esté de acuerdo a las medidas indicadas en el gráfico G en su parte superior, inferior, izquierda y derecha.
- Verifique que la distancia de la polea con respecto a la distancia de las paredes interiores del gabinete coincida con las medidas del gráfico H.

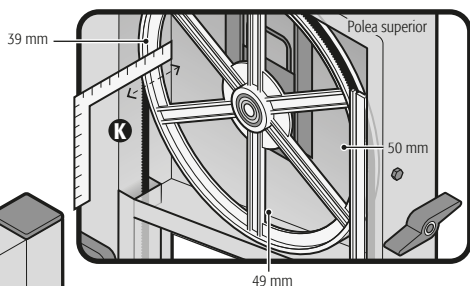
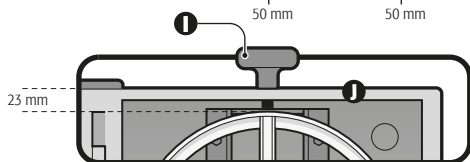
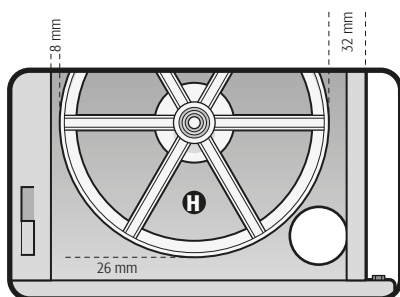
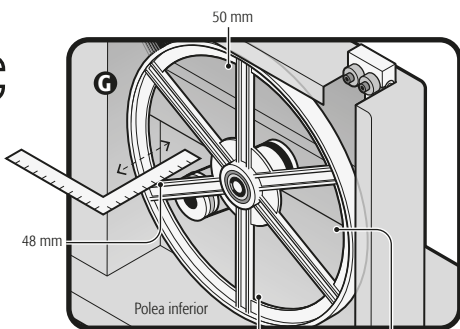

- Monte la sierra cinta en ambas poleas y céntrala.
- Coloque la perilla de tensión (I) de la cinta de corte en el orificio superior del gabinete y gírela en el sentido de las manecillas del reloj para tensar la cinta hasta que la polea se ajuste a las medidas del gráfico J.

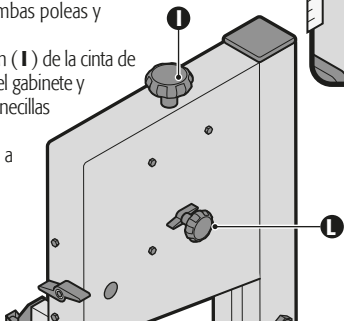

- Para ajustar la polea a las medidas indicadas en el gráfico K, gire la perilla que se encuentra en la parte posterior del gabinete superior (L).

Guía de inglete

- La guía de inglete puede ajustarse a $\pm 60^\circ$ dependiendo del trabajo a realizar.
- Afloje la perilla de la guía de inglete (A) para ajustar su ángulo.
- Una vez que la guía de inglete tenga el ángulo deseado señalado por el puntero (B) apriete firmemente la perilla.

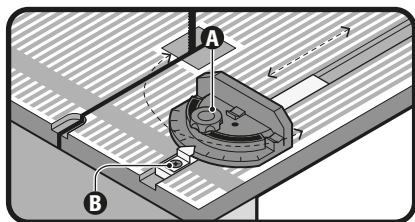

Defensa de apoyo

- La defensa de apoyo puede recorrerse para acercarse o alejarse de la cinta de corte dependiendo del trabajo a realizar.
- Para liberar la defensa levante la manivela (C) y colóquela en la posición deseada. Baje la manivela para asegurar la defensa en su lugar.

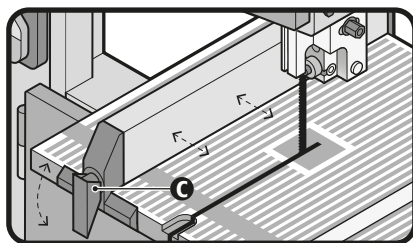

Puesta en marcha

Encendido

- Antes de conectar la sierra a la toma de corriente, verifique la conexión de acuerdo a la tensión de suministro (120 V~/ 220 V~) (Ver página 12).
- La sierra tiene un interruptor con llave de seguridad para prevenir el uso no autorizado. Si va a dejar la máquina por un largo periodo de tiempo y existe la posibilidad de que la usen otras personas, especialmente niños, retire la llave de seguridad con el interruptor en la posición de apagado (O). Déjela en un lugar seguro, no la pierda o no podrá operar la sierra de nuevo.
- Para encender la sierra, inserte la llave de seguridad y levante el interruptor a la posición de encendido (I).
- Para apagar la sierra, baje el interruptor a la posición de apagado (O).

⚠ ADVERTENCIA • Asegúrese de que el interruptor está en la posición de apagado (O) antes de conectar la sierra a la corriente eléctrica.

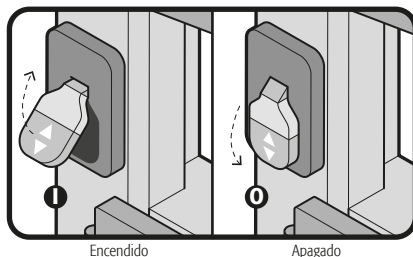
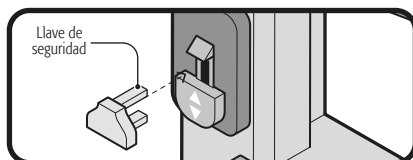

Operación

- Tome en cuenta que la cinta corta en una carrera descendente continua.
- Con ambas manos sostenga firmemente la pieza de trabajo sobre la mesa, y aliméntela lentamente hacia la cinta, manteniendo sus manos alejadas de la cinta.
- Para mejores resultados la cinta debe estar afilada. Una cinta sin filo no cortará de manera correcta, especialmente en cortes rectos, y causará una presión excesiva en los baleros de guía traseros.
- Seleccione la cinta correcta para el trabajo a realizar, dependiendo del grosor de la madera y el tipo de corte que se va a trabajar. Entre más delgada y dura la madera, los dientes de la cinta deben ser más finos. Utilice una cinta de dientes finos para cortes curvos pronunciados.
- La máquina está especialmente diseñada para realizar cortes curvos y rectos.
- Al cortar, siga el diseño marcado únicamente empujando y girando la pieza de trabajo uniformemente.
- No intente girar la pieza de trabajo empujándola, ya que esto puede causar que la pieza de trabajo se atore, o que la cinta se doble.
- Para cortes rectos, utilice la defensa de apoyo para alimentar lentamente la pieza de trabajo hacia la cinta y en contacto con la defensa.

Reemplazo de la cinta de corte

- La sierra cinta viene equipada de fábrica con una cinta para uso general. En caso de que el trabajo a realizar requiera de una cinta diferente o que la cinta esté gastada o dañada deberá cambiarla por otra.
- Utilice una cinta de 6 dpp* para madera y materiales suaves. Utilice una cinta de 14 dpp* para materiales más duros. Recuerde que una cinta de 14 dpp* corta más despacio, debido a que los dientes son más finos y su operación de corte es más lenta.

⚠ ATENCIÓN • Antes de cambiar la cinta, asegúrese de que la máquina esté apagada y desconectada de la toma de corriente.

- Para cambiar la cinta, remueva la tuerca de mariposa y el tornillo hexagonal Allen de la mesa de trabajo (P).
- Afloje la tensión de la cinta, girando la perilla de tensión de la cinta (Q) en sentido contrario a las manecillas del reloj.
- Abra los dos gabinetes (R) para tener acceso a los volantes de la cinta de corte.
- Retire la cinta haciéndola pasar por la ranura de la mesa de trabajo (S) y por la ranura de la columna de la sierra (T).
- Coloque la cinta de reemplazo, acomodándola para que corra por el centro de las dos poleas (U) y tense ligeramente.
- Para verificar por dónde pasa la cinta, gire manualmente el volante superior. Si se requiriera rectificar el paso de la cinta, hágalo con la perilla de alineación de la cinta de corte (V).
- Ajuste las guías de corte como se indica en la página 8.
- Coloque de nuevo la tuerca de mariposa y el tornillo hexagonal Allen en la mesa de trabajo (P).

* dientes por pulgada.

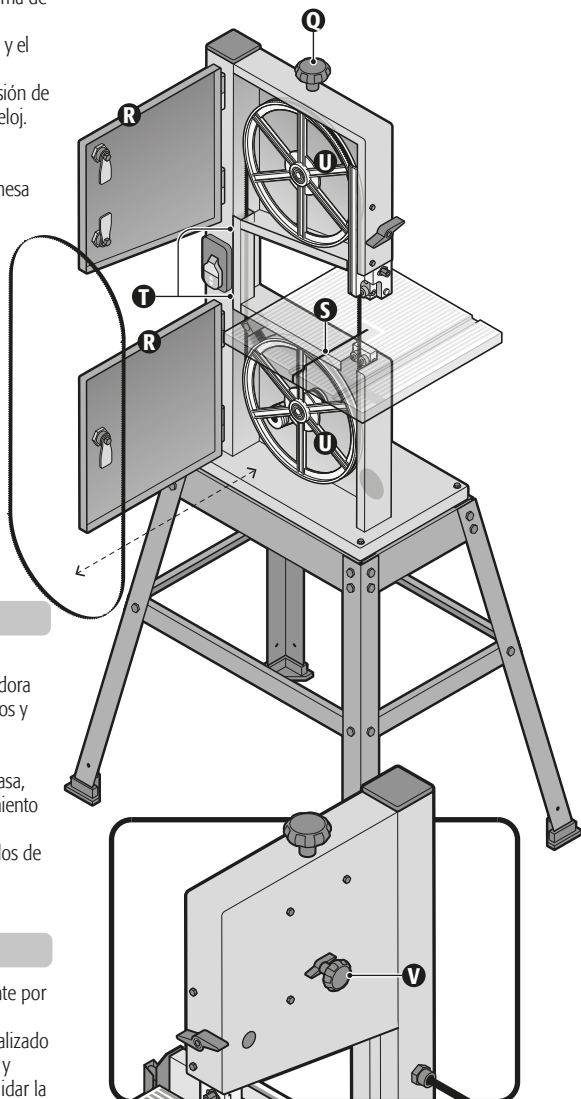
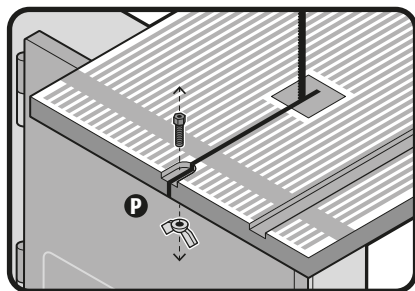

Limpieza y lubricación

- Apague y desconecte la sierra.
- Con ayuda de un cepillo de cerda dura y una aspiradora retire todo el polvo, ponga atención en los mecanismos y en la entrada de aire del motor.
- Aplique lubricante seco de grafito o silicón en los mecanismos. **⚠ ATENCIÓN** No utilice aceite o grasa, pues acumularían aserrín y entorpecería el funcionamiento de los mecanismos.
- Los rodamientos del motor están sellados y lubricados de fábrica, no requieren de lubricación adicional.

Servicio

- El servicio de la sierra debe ser realizado únicamente por personal de un Centro de Servicio Autorizado **TRUPER**. El servicio y mantenimiento realizado por personas no calificadas puede resultar peligroso y llegar a ocasionar daños personales además de invalidar la garantía del producto.

Diagrama de conexión eléctrica

⚠️ ADVERTENCIA ⚠️

ANTES DE ACCEDER A LAS TERMINALES, TODOS LOS CIRCUITOS DE ALIMENTACIÓN DEBEN DESCONECTARSE.

A continuación se muestran los diagramas eléctricos para realizar las conexiones del motor de acuerdo a la tensión de suministro.

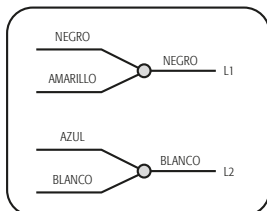

Conexión a 120V ~

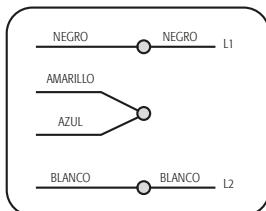

Conexión a 220V ~

Solución de problemas

Problema

Causa

Solución

La máquina no funciona cuando se prende.

- No hay suministro de energía.
- El cable de alimentación está defectuoso.

- Revise el cable por alguna rotura.
- Acuda a un Centro de Servicio Autorizado  para su reparación.

La cinta no se mueve al funcionar el motor.

- La perilla de tensión de la cinta no está apretada.
- La cinta se ha zafado de uno de los volantes.
- La cinta de la sierra se ha roto.
- La banda de dirección se ha roto.

- Apague el motor y apriete la perilla de tensión de la cinta.
- Abra los gabinetes y revise la colocación de la cinta.
- Reemplace la cinta.
- Reemplace la banda.

La cinta no corta en una línea recta.

- No se está utilizando la defensa de apoyo.
- El ritmo de alimentación es demasiado rápido.

- Utilice la defensa de apoyo.
- Alimente la pieza de trabajo lentamente y con una presión moderada y constante para que la cinta no se doble.

- Los dientes de la cinta están sin filo o dañados.
- Las guías de la cinta no están bien ajustadas.

- Cambie la cinta por una nueva.
- Ajuste las guías de la cinta (consulte la página 8).

La cinta no corta, o corta muy lentamente.

- Los dientes no tienen filo.
- La cinta fue montada al revés.

- Reemplace la cinta (consulte la página 11).
- Coloque la cinta correctamente.

El polvo se acumula en el interior de la máquina.

- Esto es debido al uso normal.

- Limpie la máquina regularmente. Abra los gabinetes y retire el polvo con una aspiradora y un cepillo.

Polvo dentro de la cubierta del motor.

- Esto es debido al uso normal.

- Limpie las ranuras de ventilación del motor con una aspiradora. Retire el polvo constantemente para prevenir que se introduzca dentro de la cubierta.

La máquina no corta a ángulos de 45° o 90°.

- La mesa no está en los ángulos correctos en relación con la cinta.
- La cinta no tiene filo o se ejerció demasiada presión en la pieza de trabajo.

- Ajuste la mesa (consulte la página 7).

- Reemplace la cinta o ejerza menos presión en la pieza de trabajo.

La cinta no puede ser posicionada de manera apropiada en los volantes.

- Los volantes están torcidos.
- La perilla de alineación del volante no ha sido ajustada adecuadamente.
- La cinta está defectuosa.

- Acuda a un Centro de Servicio Autorizado  para su reparación.
- Ajuste la perilla (consulte la página 11).

- Reemplace la cinta por una nueva.

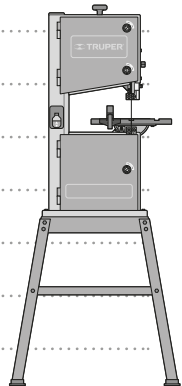

En caso de tener algún problema para contactar un Centro de Servicio consulte nuestra página www.truper.com donde obtendrá un listado actualizado, o llame al teléfono: 01 (800) 690-6990 ó 01 (800) 018-7873 donde le informarán cuál es el Centro de Servicio Autorizado  más cercano.

- AGUASCALIENTES** 671615 **SUPER TOOLS**
ZARAGOZA NO. 1205, COL. EL SOL, AGUASCALIENTES,
AGS. TEL.: 01 (449) 996-5978
- BAJA CALIFORNIA SUR** 670796 **CONTRURENTAS**
PROL. I. ZARAGOZA Y MÁRQUEZ DE LEÓN,
COL. 5 DE FEBRERO, SAN JOSÉ DEL CABO, BCS
TEL.: 01 (624) 142-4595
- CHIHUAHUA** 670032 **PROVIND**
AV. COLEGIO MILITAR No. 4307 A, COL. NOMBRE DE
DIOS C.P. 31100, CHIHUAHUA, CHIH. TEL.: 01 (614)
424-4000
- 671530 **FERRETERÍA AMAYA S.A. DE C.V.**
AV. ORTIZ MIENA No. 81, COL. CENTRO C.P. 33800
PARRAL, CHIH. TEL.: 01 (627) 522-2600
- COAHUILA** 670712 **INDUSTRIAL FERRETERA DE MONCLOVA,
S.A. DE C.V.** BLVD. HAROLD R. PAPE No. 1000, COL.
CENTRO C.P. 25700 MONCLOVA, COAH.
TEL.: 01 (866) 632-0174 FAX: 01 (866) 633-0719
- COLIMA** 671742 **SURTIDORA DE FERRETERÍA** AV. ANTONIO
LEAÑO ALVAREZ No. 527 COL. PONCIANO ARIAGA.
TECOMÁN, TEL.: 01 (315) 324-2000 y 7666 FAX: 325-2700
- CHIAPAS** 671770 **TORNILLOS Y HERRAMIENTAS PINEDA 17**
PONIENTE No. 20-A, COL. CENTRO TAPACHULA, CHIAPAS
TEL.: 01 (962) 626-2807
- 671709 **FERRETERA MANDIOLA, S.A. DE C.V.** 5a
NORTE PONIENTE No. 1615-B, COL. MOCTEZUMA,
C.P. 29000, TUXTLA GUTIÉRREZ, TEL.: 01 (961) 602-1544
- 671747 **CENTRO DE SERVICIO DEL SURESTE**
LIBRAMIENTO SUR ORIENTE S/N km 6.5
COL. TRABAJADORES, TUXTLA GUTIÉRREZ, CHIAPAS
TEL.: 01 (961) 223-2350
- 670515 **FERRETERÍA CASUA**
RAMÓN CORONA No. 72, COL. BARRIO SANTA LUCÍA C.P.
29250, SAN CRISTOBAL DE LAS CASAS, CHIS.
TEL.: 01 (967) 678-6285
- 671601 **MATERIALES DE CONSTRUCCIÓN DE LOS
ALTOS, S.A. DE C.V.** FRANCISCO I. MADERO No.5, COL.
CENTRO, C.P. 29200, SAN CRISTOBAL DE LAS CASAS,
CHIS.
- 671730 **MATERIALES Y ACEROS BALAM S.A.**
PERIFERICO NORTE-PONIENTE No. 50 COL. BISMAR, SN.
CRISTOBAL DE LAS CASAS TEL.: 01 (967) 678-6162 y 7422
- 670781 **PREFABRICADOS DE PALENQUE, S.A. DE C.V.**
km 1 CARRETERA PALENQUE - PAKAL-NA S/N ENTRADA
LIENZO CHARRO C.P. 22960, PALENQUE, CHIS. TEL.: 01
(916) 345-1523 | 345-1533
- CIUDAD DE MÉXICO** 671829 **EL FUERTE DE LAS HERRAMIENTAS S.A. DE
C.V.** PONIENTE 140 No.618 LOCAL B, COL. INDUSTRIAL
VALLEJO, AZCAPOTZALCO, C.P. 02300 TELS.: 01 (55)
5587-7959 y 7731
- 670995 **EL MONSTRUO DE CORREGIDORA S.A. DE
C.V.** CORREGIDORA No.22, COL. CENTRO C.P. 06060
MÉXICO, D.F. TEL.: 01 (55) 5522-4861 | 71 y
01 (55) 5522-5031, FAX: 01 (55) 5522-5021
- 671370 **ADMINISTRADORA FERRETERA, S.A. DE C.V.**
CORREGIDORA No. 76-A, COL. CENTRO C.P. 06060
MÉXICO, D.F. TEL.: 01 (55) 5522-9976 FAX: 01 (55)
5522-9966
- 671131
CERRADA PINO SUAREZ No. 24, COL. ZONA ESCOLAR
C.P. 07230, GUSTAVO A. MADERO, MÉXICO, D.F. TEL.:
01 (55) 2207-0882
- 671137 **INGENIERÍA SUMINISTROS Y SERVICIOS
INDUSTRIALES** CALZADA DE GUADALUPE No.525-A,
COL. ESTRELLA, C.P. 07810, GUSTAVO A. MADERO,
MÉXICO, D.F. TEL Y FAX: 01 (55) 5577-9331 | 5781-7079
- DURANGO** 670350 **TORNILLOS ÁGUILA, S.A. DE C.V.**
MASURIO No. 200 ESQUINA GALIÑO, COL. LUIS
ECHEVERRÍA C.P. 34250, DURANGO, DGO.
TEL.: 01 (618) 817-1946 | 818-2655
- 671671
ENRIQUE CARROLA ANTUNA No. 406 COL. CIÉNEGA,
DURANGO, DGO. TEL.: 01 (618) 825-2710
- ESTADO DE MÉXICO** 671600 **ABC DE MATERIALES, S.A. DE C.V.**
VENUSTIANO CARRANZA No. 104 COL. LOS ÁNGELES
TOTOLINGO, ACOLMAN, EDO. DE MÉXICO
TEL.: 01 (55) 2958-8504
- 671723 **FERRETERA TECAMAC S.A. DE C.V.**
CARR. MÉXICO-PACHUCA km 375 TECAMAC, EDO. DE
MÉXICO. TEL.: 5934-6396 Y 5934-6271
- 671765 **TLAPALERA CRUZ**
AV. CUAUHTEMOC No. 3 COL. BO. SAN JOSÉ,
TEQUIXQUAC, TEL.: 591-91-203-44
- 671025 **SERVICIO Y VENTA DE HERRAMIENTAS VG**
AV. DE LOS MAESTROS No. 14, COL. LEANDRO VALLE
C.P.54040, TLANEPANTLA DE BAZ, EDO. DE MÉXICO, TEL.:
01 (55) 2628-3120 Y FAX: 01 (55) 5398-2104
- 670050 **ABRASIVOS Y SOLDADURAS ESPECIALES DE
TOLUCA** ISABEL LA CATÓLICA SUR No. 101 ESQ. MIGUEL
HIDALGO COL. STA. CLARA C.P. 50090, TOLUCA, EDO. DE
MÉXICO, TEL.: 01 (722) 7773-1117 | 773-1116 | 214-9458,
FAX: 01 (722) 215-2145
- 670514
AV. TEXCOCO No. 354, COL. METROPOLITANA 2A
SECCIÓN C.P. 57740, CD. NEZAHUALCOYOTL, EDO. DE
MÉXICO, TEL.: 01 (55) 5792-4458
- GUANAJUATO** 670150 **COMPAÑÍA FERRETERA NUEVO MUNDO
S.A. DE C.V.** AV. MÉXICO - JAPON No. 225, CD.
INDUSTRIAL C.P. 38010, CELAYA, GTO. TEL Y FAX: 01 (461)
617-7578 | 617-7579 | 617-7580 | 617-7588
- 670261 **PROVEEDORES DE HERRAMIENTAS**
SINALOJA No. 39 COL. MIGUEL HIDALGO
IRAPUATO, GTO. TELS.: 01 (462) 626-3813, 124-8806 FAX:
01 (462) 625-0523
- 671492 **HERRAMIENTAS Y SERVICIOS DE LEÓN S. DE
R.L. DE C.V.** LÓPEZ MATEOS ORIENTE No. 250, COL.
CENTRO CP. 37000 LEÓN, GTO. TEL./FAX 01 (477) 714-6514
- 671290 **EL GRINGO** LIBRAMIENTO SUR No. 609, COL.
DEL SOL C.P. 37900 SAN LUIS DE LA PAZ, GTO. TEL Y
FAX: 01 (468) 688-4886
- GUERRERO** 670926 **DISTRIBUIDORA RAGASA, S.A. DE C.V.**
AV. LÁZARO CÁRDENAS No. 908, COL. CENTRO C.P.
40660 CD. ALTAMIRANO, GRO. TEL.: 01 (767) 672-0843
- 671637
LAS PALMERAS No. 48 COL. CENTRO, COYUCA DE
BENÍTEZ, GRO. TEL.: 01 (781) 452-0815
- 671677
MARIANO ABASOLO S/N COL. OMETEPEC CENTRO,
OMETEPEC, GRO. TEL.: 01 (741) 412-1339
- HIDALGO** 670915 **MUNDO TOOL MÉXICO, S.A. DE C.V.** ALLENDE
No. 320, COL. CENTRO C.P. 42000, PACHUCA, HGO. TEL.
Y FAX: 01 (771) 715-0048
- 670640 **SAN ANTONIO MATERIALES PARA
CONSTRUCCIÓN** CARR. MÉXICO-PACHUCA km 81.5
COL. SAN ANTONIO EL DESMORTE, TEL.: 01 (771) 711-
0732
- 670655 **FERREPRECIOS, S.A. DE C.V.** LIBERTAD
ORIENTE No. 304 LOCAL 30, INTERIOR DE PASAJE
ROBLEDO, COL. CENTRO, TULANCINGO, TEL. 01 (775)
753-6615 y 16

JALISCO 670855 **MAGNOCENTRO FERRETERO, S.A. DE C.V.**
AV. LA PAZ No.1180, COL. CENTRO, GUADALAJARA, JAL.
TEL.: 01(33) 3658-1867 y 59
FAX: 01(33) 3658-1870

670770 **ACEROS Y MATERIALES DIAZ S.A. DE C.V. AV.**
FRANCISCO ZARCO No. 755, COL. FLORIDA C.P. 47800,
OCOTLAN, JAL. TEL.: 01(392) 922-4740 | 922-0177

MICHOACÁN 671737 **EQUIPOS Y HERRAMIENTAS PROFESIONALES**
JOSÉ MANUEL DE HERRERA No. 149, COL. CENTRO,
APATZINGÁN, TEL. 01(453) 534-2204

671766 **SERVICIOS Y HERRAMIENTAS DEL SUR**
AV. 22 DE OCTUBRE No. 305 COL. MIGUEL HIDALGO,
APATZINGÁN, TEL. 01(453) 534-2033

671830 **MOTOSIERRAS Y SERVICIOS DE MORELIA**
MORELOS NORTE No. 821 COL. CENTRO, MORELIA, C.P.
58000 TEL.: 01(443) 317-9482

670336 **FERREMAQUINARIA INDUSTRIAL S.A. DE C.V.**
AV. LÁZARO CÁRDENAS No. 241, COL. CENTRO C.P.
60950, CD. LÁZARO CÁRDENAS, MICH.
TEL.: 01(753) 532-0738 | 532-4396 | 532-2541 FAX:
01(753) 532-3366

670872 **MATERIALES GARCÍA Y BARRAGÁN S.A. DE C.V.**
IGNACIO ZARAGOZA No. 187 B, COL. CENTRO,
C.P. 61650, TACÁMBARO, MICH. TEL.: 01(459) 596-0190,
FAX: 01(459) 596-0700

671130 **HERRAMIENTAS Y SERVICIOS FORESTALES DE ZAMORA**
AV. JUÁREZ No. 213 OTE. ENTRE 5 DE MAYO Y AQUILES SERDAN,
COL. CENTRO C.P. 59600, ZAMORA, MICH. TEL.: 01(551) 517-8420

670805 **LA NUEVA FERRETERÍA TRUPER**
GENERAL PUEBLITA No. 356, COL. CENTRO C.P. 58600,
ZACAPU, MICH. TEL.: 01(436) 363-3351

671115 **HERRAMIENTAS Y SERVICIOS INDUSTRIALES DE ZITACUARO**
NETZAHUALCOYOTL NORTE No. 6, COL. MOCTEZUMA
C.P. 61505, ZITACUARO, MICH. TEL.: 01(715) 151-3228

671664
AVENIDA FRANCISCO VILLA No. 31 COL. MORELOS,
URUAPAN, MICH. TEL.: 01(452) 528-9536

MORELOS 671877 **FERREMATERIALES DURAMAX** km 100 CARR.
MEXICO-ACAPULCO, COL. ALPUYECA, C.P. 62797
TEL.: 01(777) 678-9069 TEL. / FAX: 01(777) 678-7956

OAXACA 671625 **MARTÍNEZ BARRANCO, S.A. DE C.V.** AV. LA
PAZ No. 721 COL. CALIFORNIA, OAXACA TEL.: 01(951)
135-1521

671712 **MUNDO MAKITA** SÍMBOLOS PATRIOS No. 101,
COL. ELISEO JIMÉNEZ RUIZ, OAXACA, OAX

671782 **MIFERRE**
CARR. COSTERA DEL PACÍFICO No. 300, COL. LOS
MANGALES, PUERTO ESCONDIDO TEL.: 01(954) 582-4218

671794 **AGROBOMBAS ROSARIOS S.A. AV.**
INDEPENDENCIA No. 1323 COL. LA PIRAGUA, TUXTEPEC
C.P. 68300 TEL.: 01(287) 875-1363

PUEBLA 671420 **DISTRIBUIDORA DE HERRAMIENTAS MANUALES ZAVALETA, S.A. DE C.V.**
RIVERA ATOYAC No. 325, COL. SANTA CRUZ BUENA VISTA,
C.P. 72810, SAN ANDRÉS CHOLULA, PUE. TEL. / FAX:
01(222) 249-8592

671211 **SERVITEC**
AV. DE LA JUVENTUD No. 1103 ESQ. 7 SUR, COL. NICÓLAS
BRAVO C.P. 75790, TEHUACÁN, PUE. TEL. / FAX: 01(238)
371-7200

671822 **TIENDA FIX TEHUACÁN**
AV. SEGUNDA DE MORELOS No. 303, COL. CENTRO,
TEHUACÁN, TEL.: 01(238) 384-8640

QUERÉTARO 670402 **MOTORES Y HERRAMIENTAS ELÉCTRICAS**
AV. 6 No. 1004-B ESQ. CALLE 19, COL. LOMAS DE CASA
BLANCA C.P. 76080, QUERÉTARO, QRO.
TEL. Y FAX: 01(442) 167-4733

671265 **FERRETERA PRADO HERRAMIENTAS S.A. DE C.V.**
AV. UNIVERSIDAD No. 325-A, COL. GRANJAS
MANTHI C.P. 76080, SAN JUAN DEL RIO, QRO.
TEL. / FAX: 01(427) 268-4544

QUINTANA ROO 670046 **CENTRO FERRETERO DE CANCÚN**
AV. COMACALCO No. 12, COL. SUPERMANZANA 59 C.P.
77515, CANCÚN, Q. ROO.
TEL.: 01(998) 886-8777 | 887-6616

671011
ÁLVARO OBREGÓN No. 281-283 COL. CENTRO,
CHETUMAL, QUINTANA ROO TEL.: 01(983) 833-2358

671732 **MULTISIERRAS TALCUMI** AVENIDA MIGUEL
HIDALGO NO.221 COL. VENUSTIANO CARRANZA,
CHETUMAL.

SAN LUIS POTOSÍ 671636 **95/24 MÉXICO, S.A. DE C.V.** SUC. SLP
AV. UNIVERSIDAD No. 1850 COL. EL PASEO, SAN LUIS
POTOSÍ C.P. 78320 TEL. / FAX: 01(444) 822-4341

SINALOA 671642
JACARANDAS S/N COL. DEL BOSQUE, GUASAVE, SIN.
TEL.: 01(687) 871-2636

SONORA 671045 **FERRETERÍA LA ÚNICA**
LÁZARO MERCADO No. 1234 COL. MUNICIPIO LIBRE C.P.
85080 CD. OBREGÓN, SON. TEL. / FAX: 01(644) 412-9836

TABASCO 671610 **GRUPO VAQUEIRO FERRETERO, S.A. DE C.V.**
PERIFÉRICO CARLOS PELLICER CÁMARA No. 2810 COL.
MIGUEL HIDALGO, VILLAHERMOSA, C.P. 86250 TEL. /
FAX: 01(993) 116-1901 y 41 EXT. 106

671432 **MERCADO DE LA SOLDADURA DEL SURESTE, S.A. DE C.V.**
BLVD. ADOLFO RUIZ CORTÍNEZ 2001-B,
COL. ATIASTA, VILLAHERMOSA, C.P. 86100 TEL.: 01(933)
161-4820 | 161-4479

TAMAULIPAS 671480 **CONSTRUMAMA GÁLVEZ**
REVOLUCIÓN No. 1002, COL. BUENA VISTA C.P. 88120
NVO. LAREDO, TAM. TEL. / FAX: 01(867) 710-3100

671755 **FERRETERÍA ZANELA**
AV. TAMAULIPAS No. 713 COL. REVOLUCIÓN VERDE,
TAMPICO, TEL.: 01(833) 306-6537

TLAXCALA 671684 **SERVICIO JUNIOR**
CALLE 2 DE ABRIL PONIENTE No. 506, COL. CENTRO,
APIZACO, TEL. 01(241) 112-0996

VERACRUZ 671435 **METALURVE, S.A. DE C.V.** CALLE 18 No. 2117,
FRACC. LOMAS C.P. 94570 CORDOBA, VER. TEL.: 01(271)
714-8584

671478 **TALLER ELÉCTRICO MATHEY**
ATENAS No. 71, COL. NUEVA MINA C.P. 96760
MINATITLÁN, VER. TEL. / FAX: 01(922) 223-5601

671605
HUMBOLT SUR No. 49, COL. CENTRO C.P. 91270 PEROTE,
VER. TEL.: 01(282) 832-0327 | 825-6408

670397 **LA CASA DISTRIBUIDORA TRUPER**
BOULEVARD PRIMAVERA, ESQ. CALLE HORTENSIA S/N,
PRIMAVERA C.P. 93308, POZA RICA, VERACRUZ,
TEL.: 01(782) 823-8100

671535 **DISTRIBUIDORA SANVER S.A. DE C.V.**
CARRETERA NAL. TUXPAN-TAMPICO km 64, COL. LA
MORTA, TANTOYUCA, C.P. 92101 TEL.: 01(789) 893-3050

671451 **MAYORISTAS JAGUAR S.A. DE C.V.** AV.
IGNACIO ALLENDE No. 2377 COL. CENTRO, VERACRUZ,
TEL.: 01(229) 931-1891

671781 **MATERIALES Y ACEROS TUCÁN S.A. DE C.V.**
PROL. AV. MIGUEL ALEMÁN No. 3800 COL. ARTÍCULO
125, VERACRUZ, TEL.: 01(229) 923-0070

671452 **COMERCIALIZADORA FERRESMAR** CAYETANO
RIVERA No. 47 COL. DEL MAESTRO, VERACRUZ, TEL.
01(229) 922-7948
TEL. / FAX: 01(229) 927-1771

SUCURSAL CENTRO FORÁNEO

AV. PARQUE INDUSTRIAL No. 1-A, JILOTEPEC,
ESTADO DE MÉXICO, C.P. 54240
CONMUTADOR: 01(761) 782-9101 EXT. 5728 y 5102

SUCURSAL CENTRO

CALLE D No. 31-A, COL. MODELO DE
ECHEGARAY, NAUCALPAN, EDO. DE MÉXICO,
C.P. 53530 TEL.: 01(55) 5371-3500

SUCURSAL CHIHUAHUA

AV. SILVESTRE TERRAZAS No. 128-11 PARQUE
INDUSTRIAL BAFAR, CARRETERA MÉXICO
CUAUHTEMOC, CHIHUAHUA, CHIH.
TEL.: 01 (614) 43 40 052

SUCURSAL CULIACÁN

LIBRAMIENTO BENITO JUÁREZ No. 5599 B4,
EJIDO DE LAS FLORES (LA COSTERITA),
CULIACÁN, SINALOA, C.P. 80296
CONMUTADOR: 01(667) 760-5747

SUCURSAL GUADALAJARA

ADOLF BERNARD HORN No. 6800,
TLAJOMULCO DE ZÚNIGA, JALISCO, C.P. 45655
CONMUTADOR: 01(33) 3606-5290

SUCURSAL LAGUNA

CALLE METAL MECÁNICA No. 280, PARQUE
INDUSTRIAL ORIENTE, TORREÓN, COAHUILA,
C.P. 27278 CONMUTADOR: 01(871) 209-6823

SUCURSAL MÉRIDA

CALLE 33 No. 600 y 602 LOCALIDAD ITZINCAB Y
MULSAY, MUNICIPIO UMAN, MÉRIDA, YUCATÁN,
C.P. 97390 CONMUTADOR: 01(999) 912-2451

SUCURSAL MONTERREY

AV. STIVA No. 275, PARQUE INDUSTRIAL STIVA
BARRAGÁN, SAN NICOLÁS DE LOS GARZAS,
MONTERREY, NUEVO LEÓN, C.P. 66420
TELS.: 01(81) 8352-8791 y 8790

SUCURSAL PUEBLA

AV. PERIFÉRICO No. 2-A, SAN LORENZO
ALMECATLA, COL. CUAUTLALCINGO, PUEBLA,
PUEBLA, C.P. 72710
CONMUTADOR: 01(222) 2-82-82-82

SUCURSAL TIJUANA

AV. LA ENCANTADA, LOTE No. 5,
PARQUE INDUSTRIAL EL FLORIDO II
TIJUANA, BAJA CALIFORNIA, C.P. 22244,
CONMUTADOR: 01 (664) 969-5100

SUCURSAL VILLAHERMOSA

CALLE HELIO LOTES 1, 2 Y 3 MZNA. No. 1, COL.
INDUSTRIAL, 2A ETAPA, VILLAHERMOSA, TAB.
C.P. 86010 CONMUTADOR : 01(995) 353-7244

Modelo	Código	Marca
SCI-10	16277	

Póliza de Garantía

Este producto, sus piezas y componentes están garantizados por un año a partir de la fecha de su entrega, contra cualquier defecto de material y/o mano de obra empleados en su fabricación, así como de su funcionamiento sin costo para el consumidor. Excepto cuando el producto: 1) Se hubiese utilizado en condiciones distintas a las normales; 2) No hubiese sido operado de acuerdo a su instructivo o manual; y 3) Hubiese sido alterado o reparado por personal no certificado por 

Para hacer válida esta garantía, deberá presentar el producto y la póliza de garantía vigente debidamente sellada por el establecimiento comercial donde fue adquirido el producto o bien el comprobante de compra. Para cualquier duda o aclaración marque a los teléfonos: **01 800-690-6990 ó 01 800-018-7873.**

 **TRUPER** cubrirá los gastos de transportación del producto para cumplir con la garantía en caso de que el domicilio del consumidor se encuentre fuera de la red de los Centros de Servicio Autorizados por la compañía.

Podrá hacer válida esta póliza de garantía y/o adquirir partes, componentes, consumibles y accesorios del producto en existencia, en el establecimiento donde adquirió el producto ó bien en las sucursales  enlistadas en este instructivo y/o manual en su caso.

Sello del establecimiento comercial

Fecha de entrega



1 AÑO

Importado por:

Truper, S.A. de C.V. Parque Industrial No. 1, Jilotepec, C.P. 54240, Estado de México, México.

Tel.: 01 (761) 782 9100, Hecho en China / Made in China, R.F.C.: THE-791105-HP2

www.truper.com

Manual
**Band
Saw**

1/3 Hp
Power

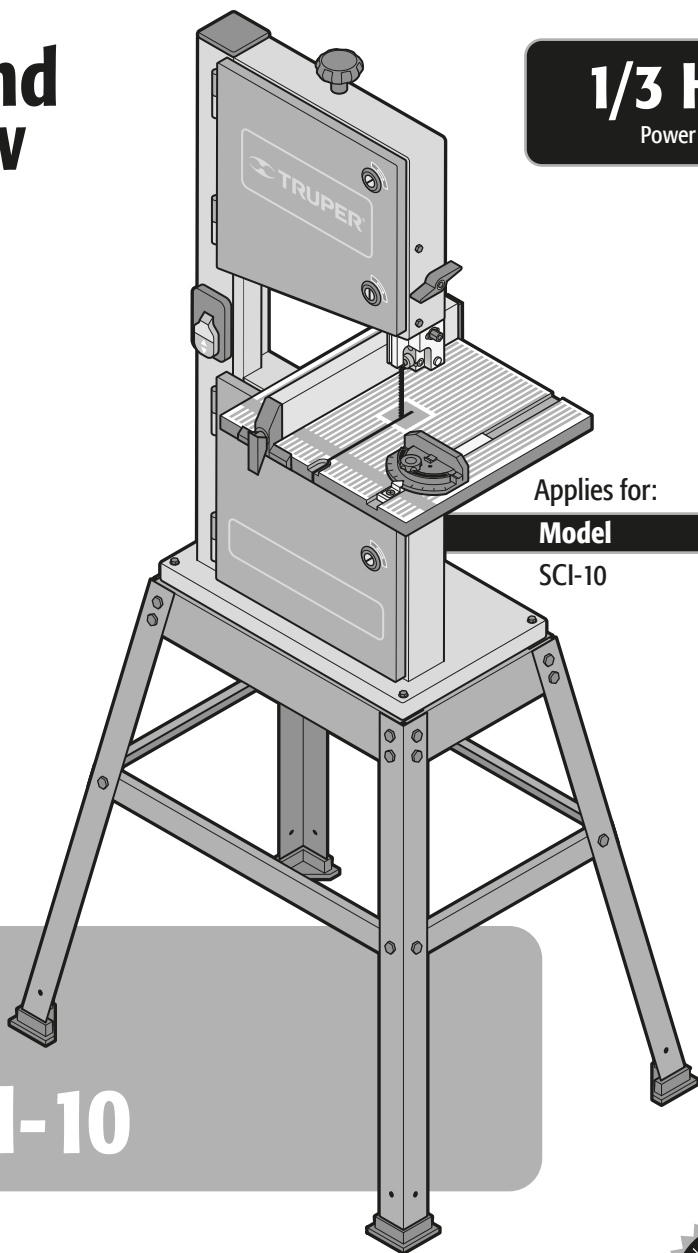

Applies for:

Model	Code
SCI-10	16277

SCI-10

CAUTION



Read the user's manual thoroughly before operating this tool.



Technical Data	3
Power Requirements	3
 General Power Tools Safety Warnings	4
 Safety Warnings for Band Saws	5
Parts	6
Assembly	6
Adjustments	8
Start Up	10
Maintenance	11
Troubleshooting	12
Notes	13
Authorized Service Centers	14
Branches	16
Warranty Policy	16

 CAUTION

To gain the best performance of the tool, prolong the duty life, make the Warranty valid if necessary, and to avoid hazards of fatal injuries please read and understand this Manual before using the tool.

Keep this manual for future references.

The illustrations in this manual are for reference only. They might be different from the real tool.

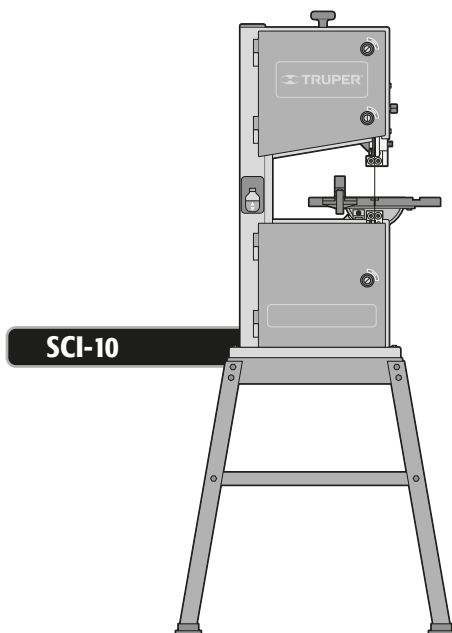

SCI-10

Code	•	16277
Description	•	Band Saw
Cutting Band	•	Width: 1/4" - 1/2" Length: 5.6'
Voltage	•	120 V~ / 220 V~
Frequency	•	60 Hz
Current	•	3.2 A / 1.7 A
Power	•	1/3 HP
Band Speed	•	2788 ft/min
Duty cycle	•	60 minutes work and 30 minutes idle. Maximum 6 hours per day.
Conductors	•	18 AWG x 3C with insulating temperature of 221°F
Insulating	•	Class I

Power Cord Grips used in this product: Type "Y".
Tool Build Quality: Basic insulation
Thermal insulation on motor winding: Class B

⚠ WARNING Avoid the risk of electric shock or severe injury. When the power cable gets damaged it should only be replaced by the manufacturer or at a **TRUPER** Authorized Service Center. The build quality of the electric insulation is altered if spills or liquid gets into the tool while in use. Do not expose to rain, liquids and/or dampness.

⚠ WARNING Before gaining access to the terminals all power sources should be disconnected.



Power Requirements

⚠ WARNING The tool shall be grounded while being used to prevent electric shock.

- Connect the plug into a properly grounded electric contact as shown in example **A**. Not all contacts or plugs are properly grounded. In doubt please verify with a qualified electrician.
- If the electric contact to be used with the tool has two poles (2 orifices), DO NOT REMOVE OR ALTER THE GROUND CONDUCTOR IN THE PLUG. Use a temporary adaptor as shown in example **B**, and always connect the ground conducting lug as indicated.

⚠ CAUTION When using an extension cord, verify the gauge is enough for the power that your product needs. A lower gauge cable will cause voltage drop in the line, resulting in power loss and overheating. The following table shows the right size to use depending on cord's length and the ampere capability shown in the tool's nameplate. When in doubt use the next higher gauge.

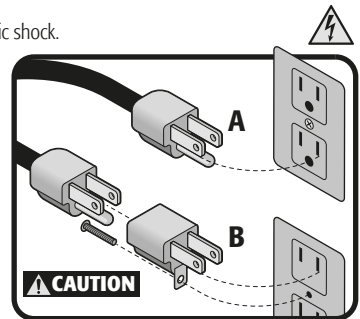

Ampere Capacity	Number of Conductors	Extension Gauge	
		from 5,9' to 49,2'	higher than 49,2'
From 0 and up to 10 A	3 (one grounded)	18 AWG	16 AWG
From 10 and up to 13 A		16 AWG	14 AWG
From 13 and up to 15 A		14 AWG	12 AWG
From 15 and up to 20 A		8 AWG	6 AWG

⚠ WARNING When operating power tools outdoors, use a **VOLTECK** grounded extension cable labeled "For Outdoors Use". These extensions are especially designed for operating outdoors and reduce the risk of electric shock.

⚠ WARNING! Read carefully all safety warnings and instruction listed below. Failure to comply with any of these warnings may result in electric shock, fire and / or severe damage. **Save all warnings and instructions for future references.**

Work area

Keep your work area clean, and well lit.

Cluttered and dark areas may cause accidents.



Never use the tool in explosive atmospheres, such as in the presence of flammable liquids, gases or dust.

Sparks generated by power tools may ignite the flammable material.



Keep children and bystanders at a safe distance while operating the tool.

Distractions may cause losing control.



Electrical safety

The tool plug must match the power outlet. Never modify the plug in any way. Do not use any adapter plugs with grounded power tools.

Modified plugs and different power outlets increase the risk of electric shock.



Avoid direct contact with grounded surfaces, such as pipes, radiators, electric ranges and refrigerators.

The risk of electric shock increases if your body is grounded.

Do not expose the tool to rain or wet conditions.

Water entering into the tool increases the risk of electric shock.

Do not force the cord. Never use the cord to carry, lift or unplug the tool. Keep the cord away from heat, oil, sharp edges or moving parts.

Damaged or entangled cords increase the risk of electric shock.

When operating a tool outdoors, use an extension cord suitable for outdoor use.

Using an adequate outdoor extension cord reduces the risk of electric shock.

If operating the tool in a damp location cannot be avoided, use a ground fault circuit interrupter (GFCI) protected supply.

Using a GFCI reduces the risk of electric shock.

Personal safety

Stay alert, watch what you are doing and use common sense when operating a tool. Do not use a power tool while you are tired or under the influence of drugs, alcohol or medication.

A moment of distraction while operating the tool may result in personal injury.

Use personal protective equipment. Always wear eye protection.

Protective equipment such as safety glasses, anti-dust mask, non-skid shoes, hard hats and hearing protection used in the right conditions significantly reduce personal injury.



Prevent unintentional starting up. Ensure the switch is in the "OFF" position before connecting into the power source and / or battery as well as when carrying the tool.

Transporting power tools with the finger on the switch or connecting power tools with the switch in the "ON" position may cause accidents.

Remove any wrench or vice before turning the power tool on.

Wrenches or vices left attached to rotating parts of the tool may result in personal injury.

Do not overreach. Keep proper footing and balance at all times.

This enables a better control on the tool during unexpected situations.

Dress properly. Do not wear loose clothing or jewelry. Keep hair, clothes and gloves away from the moving parts.

Loose clothes or long hair may get caught in moving parts.



If you have dust extraction and recollection devices connected onto the tool, inspect their connections and use them correctly.
Using these devices reduce dust-related risks.

Power Tools Use and Care

Do not force the tool. Use the adequate tool for your application.

The correct tool delivers a better and safer job at the rate for which it was designed.



Do not use the tool if the switch is not working properly.

Any power tool that cannot be turned ON or OFF is dangerous and should be repaired before operating.

Disconnect the tool from the power source and / or battery before making any adjustments, changing accessories or storing.

These measures reduce the risk of accidentally starting the tool.

Store tools out of the reach of children. Do not allow persons that are not familiar with the tool or its instructions to operate the tool.

Power tools are dangerous in the hands of untrained users.



Service the tool. Check the mobile parts are not misaligned or stuck. There should not be broken parts or other conditions that may affect its operation. Repair any damage before using the tool.

Most accidents are caused due to poor maintenance to the tools.



Keep the cutting accessories sharp and clean.

Cutting accessories in good working conditions are less likely to bind and are easier to control.

Use the tool, components and accessories in accordance with these instructions and the projected way to use it for the type of tool when in adequate working conditions.

Using the tool for applications different from those it was designed for, could result in a hazardous situation.

Service

Repair the tool in a TRUPER Authorized Service Center using only identical spare parts.

This will ensure that the safety of the power tool is maintained.

Children or people with reduced physical; sensory or mental capabilities shall not operate the tool, neither inexperienced people or without knowledge in the use of the tool, unless supervised by a person responsible of their safety or if receiving previous instructions about the tool operation.

Children shall be kept under supervision to double-check they will not play with the tool. Tight supervision shall be used with children or disabled persons to prevent from using or being close to any household tool.



This tool is in compliance with the Official Mexican Standard (NOM - Norma Oficial Mexicana).

Safety warnings for Band Saws

Before Operating the Saw

- CAUTION** • The user shall be trained by a qualified person familiar with the use of the equipment and its functioning.
- Do not use the equipment if having trouble to make any type of operation. Contact immediately your supervisor, instructor or service center. 
- Before connecting and disconnecting the equipment the power switch shall be OFF (see page 10 Turning on).
- CAUTION** • Verify the band saw is properly mounted before connecting the equipment.
- Double check the band is honed, in good repair, with the right tension and alignment, free of oxide and tar.
- Before starting the equipment verify the cutting band is not making contact with the work piece.
- Close and secure both flywheels' cabinets.
- All the parts shall be properly installed.
- Adjust the upper cutting guide so it will be set 5/32" over the work piece.

While Operating the Saw



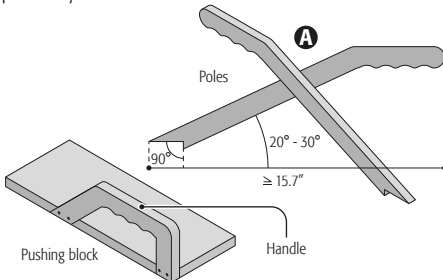

- WARNING** • Always keep hands away from the cutting band.
- WARNING** • Never make any operation hands-free. Use the support fence and the miter gauge as indicated in this Manual. To control small pieces, use poles and / or pushing blocks with the specifications shown in figure A.
- CAUTION** • The work piece feed direction shall always be against the band teeth and with a moderate and constant speed.
- The work pieces shall have flat faces. Never work on warped or twisted wood or round shaped.
- WARNING** • Avoid footing or movements causing your hands or body move towards the moving band.
- Turn it off and wait for the cutting band to stop completely before removing remaining pieces on the table.
- When a work piece needs more than one cut turn off the machine and wait until the cutting band stops completely before setting the piece for the subsequent cut.
- When making angle cuts with the miter guide, remove the support fence away from the work piece trajectory.
- When making long curve cuts make support cuts previously to the final cut.



Kickback

- Avoid having a kickback (when the work piece is shot against the operator). Keep the band honed, tight and perfectly aligned; the support fence parallel to the band and the cutting guide adjusted at 5/32" away from the work piece. Do not let go the work piece until it goes through the cutting band.
- Do not cut across the grain with twisted or curved or if with no right edge which prevents to guide it along the guide.
- Double check not to cut wood with nails or screws.

Additional Caution Measures

- When adjusting, replacing or manipulating the cutting band use safety gloves to prevent injuries. 
- The machine shall only be operated by experienced people knowledgeable of its use or properly trained. 
- Wear an anti-dust mask and connect the machine to a dust collector with an air flow suitable for hazardous dust extraction. 
- Wear hearing protectors. 
- The machine while running can shoot debris into the operator's eyes causing severe or permanent injuries. Wear always safety eyeglasses complying with Standard ANSI Z87.1.
- Never try to remove splinters while the band is moving and the equipment is on.
- WARNING** • Never try to stop the cutting band when the band saw is running.
- Never stand on the machine.
- WARNING** • DO NOT ASSEMBLY the equipment until double checking it is not connected and the power switch is in the OFF position (see page 10 Turning on).
- WARNING** • DO NOT CONNECT the equipment to the power source until it is completely assembled and the operator read and understood the entire Manual.
- When working large work pieces overhanging the work table use adequate supports to keep control on the work piece.
- In order to carry out good maintenance there shall be enough space around the machine.
- Work in a well ventilated area and remove saw dust frequently.
- Release tension in the band when the saw is not being used for long periods of time.

Unpacking

- Remove the packing material from the machine and fix it into its base before operating.
- CAUTION** • Keep 32" free space around the machine to give space to the job. When working long work pieces there shall be enough space in front and rear of the machine to be able to comfortably take in or out the work piece.

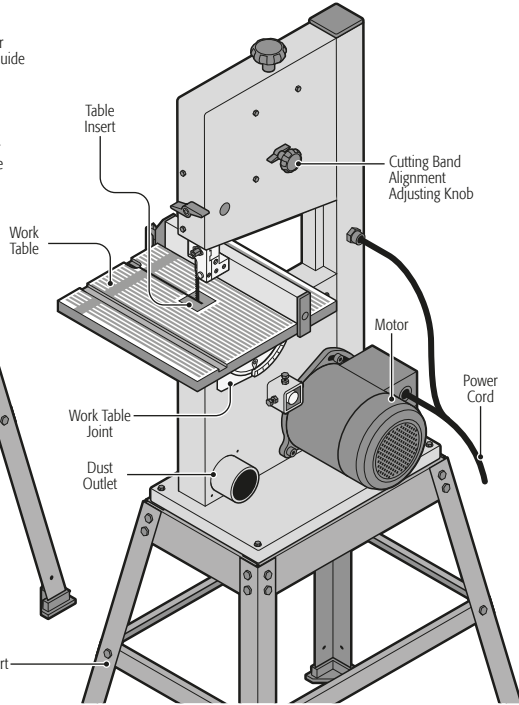
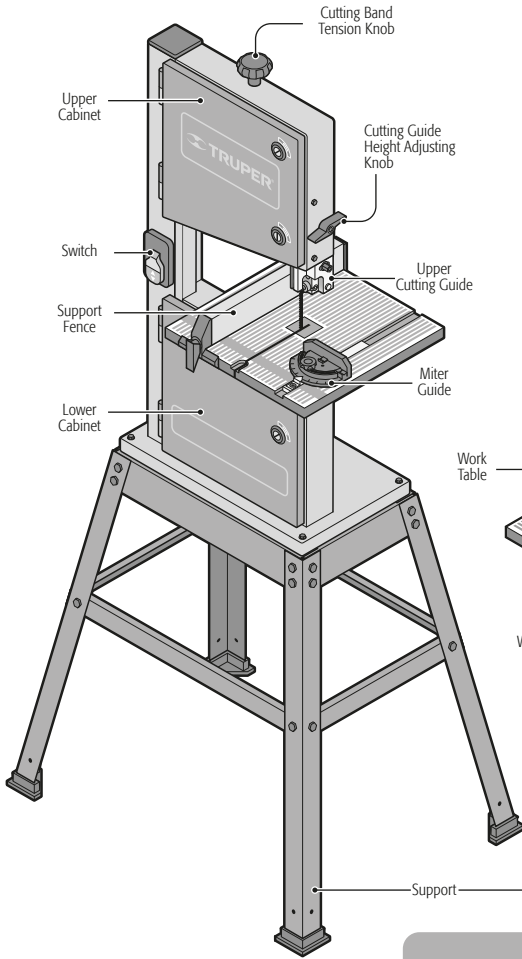

Assembly

Base

- Assemble the equipment base with 24 nuts, washers and bolt sets as indicated in the figure.
- Set the equipment onto the base and fix with nuts, washers and bolts sets as indicated in the figure.

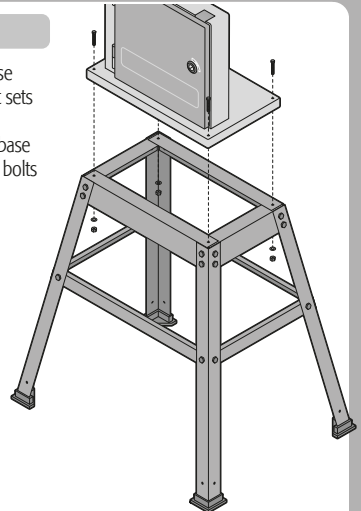
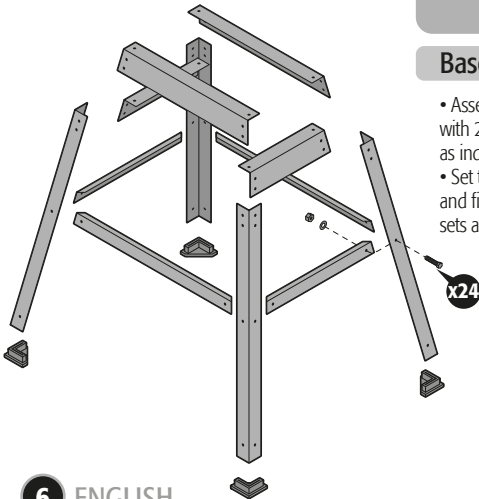

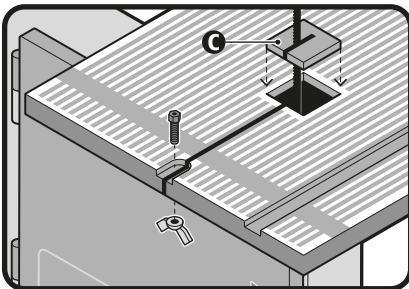
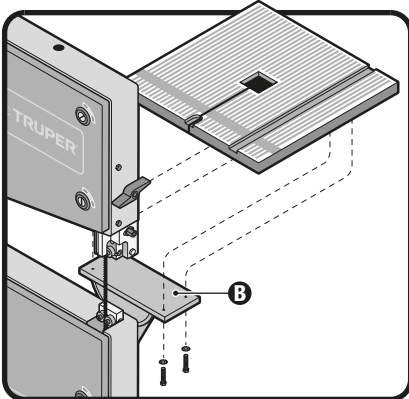
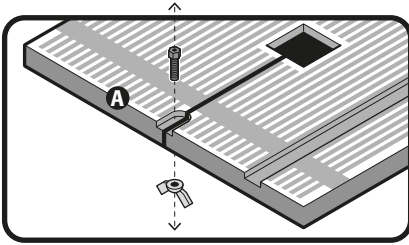

Work Table

- Remove the nut and the Allen hex screw from the work table (A).
- Set the table onto the upper joint (B) passing the cutting band through the table slot. Fix the table to the joint with 4 sets of pressure toothed washers and M16x12 hex nuts. Double check the cutting band and the edge of the slots are separated, otherwise, make adjustments before tightening the screws.
- Set back the nut and the Allen hex nut onto the work table.
- Place the table insert (C) into the center orifice (the insert with wide slot is only used for bevel cuts).
- Adjust the table in the event the cutting blade does not run in the middle of the slot. To carry out this adjustment loosen the 4 screws fixing the lower joint (D) onto the lower cabinet. Move the table until the cutting band passes in the middle of the insert slot.
- Check that the angle indicated by the pointer (F) marks 0°, otherwise loosen the pointer screw and adjust to 0°. Using a square (E) verify that the work table is at 90° with regards to the cutting blade.

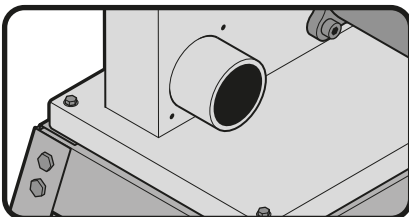
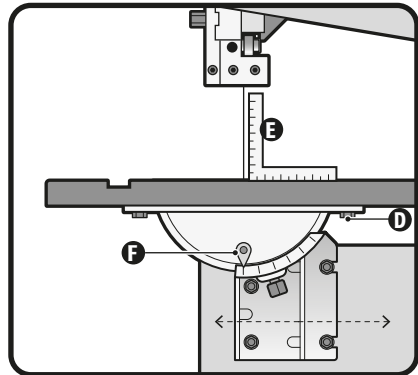

Dust outlet

- CAUTION** • Working with the saw can generate dangerous dusts aside from sawdust and splinters which combined with an ignition source could catch fire or generate explosions, injuries or allergies
- It is recommended to connect the saw to a dust collector with an air flow suitable for hazardous dust extraction. The dust outlet has a 2 1/4" diameter.

Band Guides

- To assure clean cuts and optimal performance of the saw, the cutting blade shall run through the cutting guides (upper and lower).
- These guides have a bearing system that keep the cutting band in place while making the cut. The bearings are located in the sides and in back of the cutting band.
- With the tensed band the bearings shall sit $1/64''$ from the band. Do not allow the band to run in contact with the bearings as friction generated would be counterproductive for the band and the cutting guides.
- Each bearing is secured with an Allen screw (A) which can be loosened to adjust the bearing position. And each guide has a hex head screw (B) to bring over or move away the bearing system to the cutting band, depending on the band size.

CAUTION • It is important that the bearings stay behind the cutting teeth as indicated in figure C to prevent vibration or wear out in the cutting saw.

- Once all the separation distance adjustments carried out the separation distance between the saw and the edge of the slot shall be $1/2''$, there shall be no contact or friction between the saw and the slot profile.

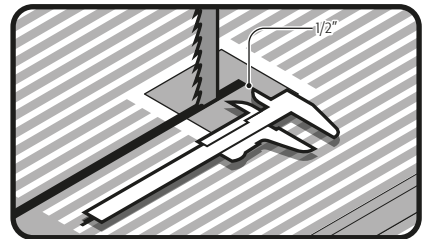
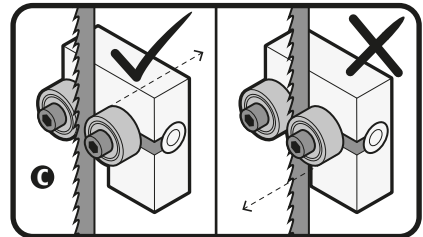
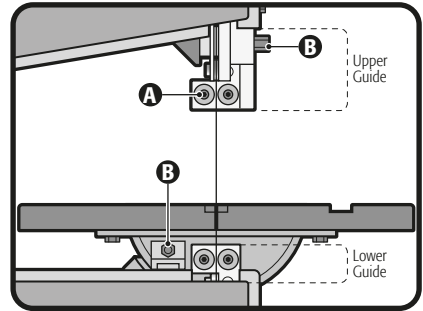

Cutting Guide Height

- Loosen the adjusting knob (D) of the cutting guide and set the guide into the desired height (E). The cutting guide shall stay at $5/32''$ distance of the work piece.
- Tighten the knob to fix the cutting guide height.

Adjust the Cutting Angle

- To make bevel cuts modify the angle of the work table loosening the cutting angle block knob (F).
- Tilt the work table until gaining the desired angle signaled by the pointer (G).
- Tighten firmly the cutting angle block knob.

CAUTION • Make sure the knob is tightened before making bevel cuts.

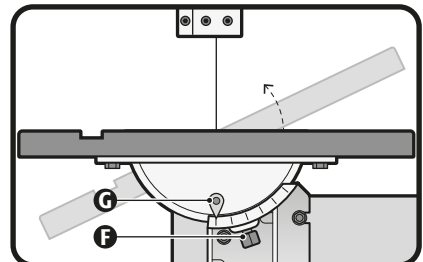
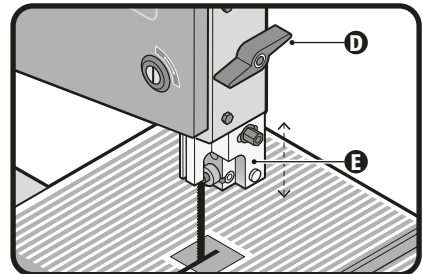

Adjustments

Pulleys

CAUTION • Pulleys are factory-adjusted to allow the blade to run correctly. Adjust only in the event the blade run is deficient.

- Using pliers, remove the omega lock (A) to remove the lower pulley.
- Remove the belt (B).
- Loosen nut (C) and four adjusting knobs from the axis (D) in the rear to allow the axis to run freely.
- Move the axis so that the front part overhangs $1 \frac{3}{4}$ " and the rear overhangs $5/16$ " (E). Tighten nut (C).
- Tighten the four adjusting bolts to center the axis with respect to the square and according to the measures in the figure (F).

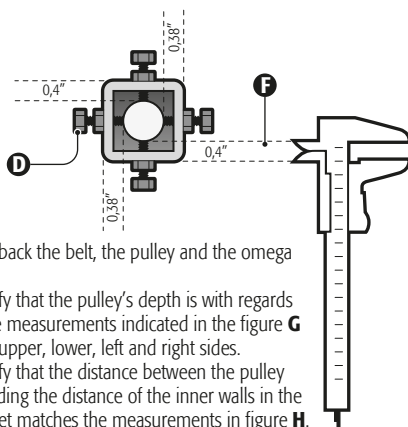
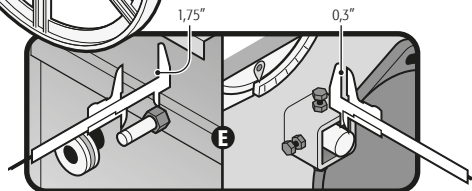
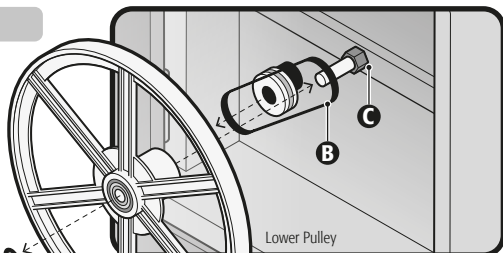

- Set back the belt, the pulley and the omega lock.
- Verify that the pulley's depth is with regards to the measurements indicated in the figure G in its upper, lower, left and right sides.
- Verify that the distance between the pulley regarding the distance of the inner walls in the cabinet matches the measurements in figure H.

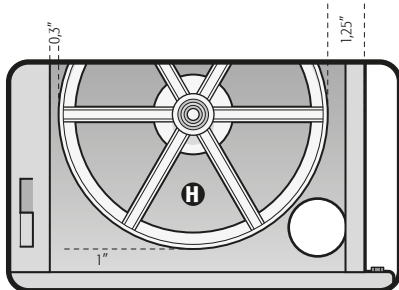
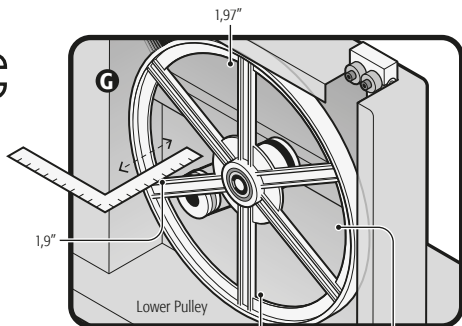

- Mount the band saw in both pulleys and center it.
- Set the tightening knob (I) of the cutting band in the cabinet upper orifice and turn clockwise to tighten the band until the pulley is adjusted to the measurements in figure J.

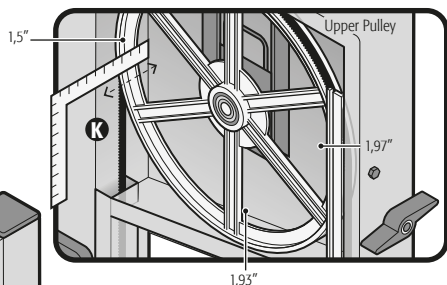
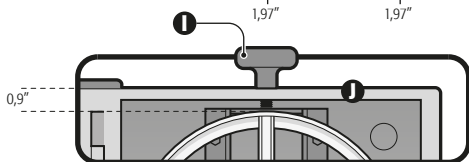

- To adjust the pulley to the measurements indicated in figure K, turn the knob found in the rear side of the upper cabinet (L).

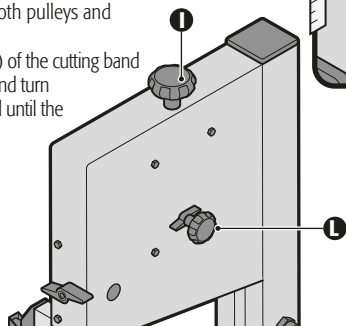

Miter Guide

- The miter guide can be adjusted to $\pm 60^\circ$ depending on the job to be carried out.
- Loosen the miter guide knob (A) to adjust the angle.
- Once the miter guide has the desired angle signaled by the pointer (B) tighten the knob firmly.

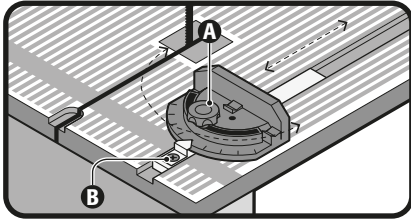

Support Fence

- The support fence can move over to get close or far away from the cutting band depending on the job.
- To release the fence, lift the lever (C) and set it into the desired position. Lower the handle to assure the fence is in place.

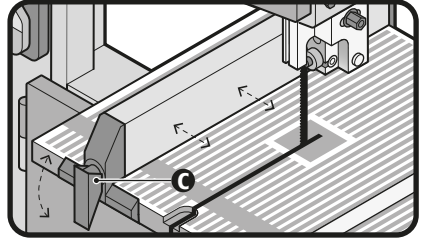

Start Up

Turning On

- Before connecting the saw to the power source, check the connection according to the supply voltage (120 V~/220 V~). (See page 12).
- The saw is built with a safety key switch to prevent unauthorized use. If leaving idle the machine for long periods of time and there is a possibility that other people could use it, especially children remove the safety key with the switch in the off position (O). Keep it in a safe place, do not lose it because the saw could not be used again.
- To turn on the saw, insert the safety key and lift the switch into the on position (I).
- To turn off the saw, lower the switch into the off position (O).
- **⚠ WARNING** • Double check the switch is in the off position (O) before connecting the saw to the power source.

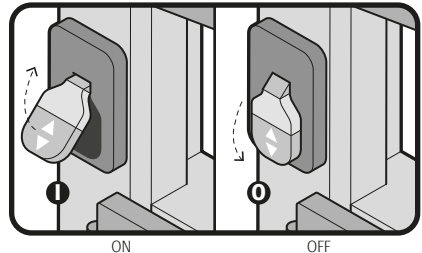
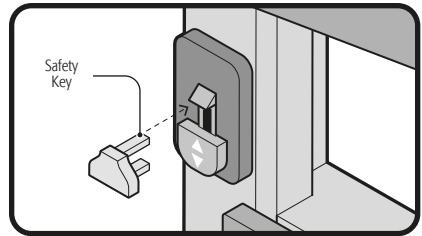

Operation

- Be aware the band runs in a continuous descending run.
- Using both hands hold the work piece firmly onto the table and feed slowly towards the band, keeping your hands away from the band.
- To get better results the band shall be honed. A dull band will not cut right, especially in straight cuts and will cause excessive pressure on the rear guide bearings.
- Select the right band for the job, depending on the wood thickness and type of cut to be made. The thinner and harder the wood, the finer the band teeth shall be. Use a fine toothed band for steep curved cuts.
- The machine is especially designed to make curved and straight cuts.
- When cutting follow the design marked by only pushing and turning the work piece in a uniform manner.
- Do not try to turn the piece by pushing it. It could cause the work piece will get stuck or the band will bend.
- For straight cuts, use the support fence to slowly feed the work piece towards the band and in contact with the fence.

Cutting Band Replacement

- The band saw is factory equipped with a band for general use. If the job requires a different band or the band is worn or damaged it shall need to be replaced.
- Use a 6 tpi* band for softer materials. Use a 14 tpi* for harder materials. Keep in mind a 14 tpi* band cuts slower because the teeth are finer and its cutting operation is slower.

CAUTION • Before changing the blade, ensure that the machine is off and disconnected from the wall outlet.

- To replace the band, remove the nut and the Allen hex screw from the work table (P).
- Loosen the band tension turning the band tension knob (Q) counterclockwise.
- Open the two cabinets (R) to gain access to the cutting band flywheels.
- Remove the band making it pass through the work table slot (S) and through the saw column slot (T).
- Set the replacement band setting it so that it can run in the center of the two pulleys (U) and tense them slightly.
- To verify where the band passes turn manually the upper flywheel. If rectifying the band pass through, make it with the alignment knob of the cutting band (V).
- Adjust the cutting guides as indicated in page 8.
- Set the nut and the Allen hex screw back into the work table (P).

* teeth per inch.

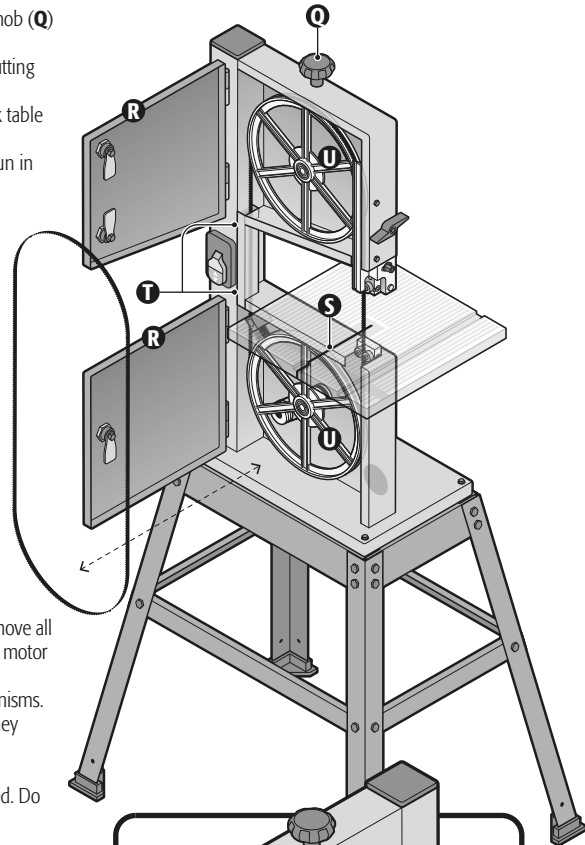
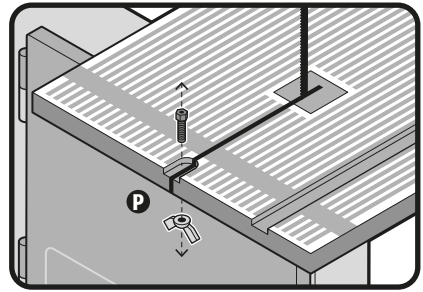

Cleansing and Lubrication

- Turn off and disconnect the saw.
 - With a hard bristle brush and a vacuum cleaner remove all the dust. Pay attention to the mechanisms and in the motor air inlet.
 - Apply dry graphite lubricant or silicon in the mechanisms.
- CAUTION** Do not use grease or oil because they accumulate sawdust and will hinder the mechanism functions.
- The motor bearings are factory sealed and lubricated. Do not need additional lubricating.

Service

- Service to the tool can only be carried out in a **TRUPER** Authorized Service Center. Service and maintenance carried out by unqualified people may be dangerous and could cause personal injuries and void the warranty.

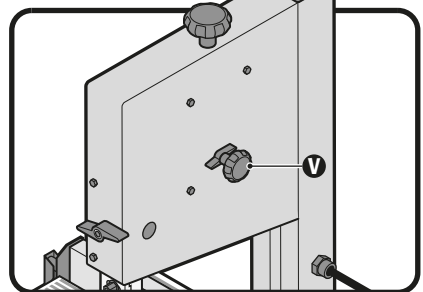

Electric connection diagram



WARNING



BEFORE GAINING ACCESS TO TERMINALS ALL FEEDING CIRCUITS SHALL BE DISCONNECTED.

Below are the electrical diagrams to make the motor connections according to the supply voltage.

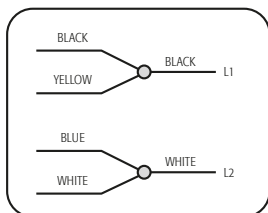

120V~ connection

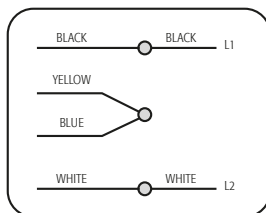

220V~ connection

Troubleshooting

Problem

Cause

Solution

The machine is not running when turned on.

- No power supply.
- Defective power cord.

- Check the cord for wear and tear.
- Go to a  **TRUPER** Authorized Service Center to repair.

The band is not moving and the motor is running.

- The band tension knob is not tight.
- The band got loose from the flywheels.
- The saw band is broken.
- The direction band is broken .

- Turn off the motor and tighten the band tension knob.
- Open the cabinets and check the band set up.
- Replace saw band.
- Replace band.

The band is not cutting in a straight line.

- The support fence is not being used.
- The feeding rhythm is too fast.
- The band teeth are dull or damaged.
- The band guides are misadjusted.

- Use the support fence.
- Feed the work piece slowly and with moderate and constant pressure to prevent the band from bending.
- Replace band with a new one.
- Adjust the band guides (see page 8).

The band is not cutting or cuts slowly.

- Teeth are dull.
- The band is mounted backwards.

- Replace the band (see page 11).
- Install the band correctly.

The band is not cutting or cuts slowly.

- This is due to normal use.

- Clean the machine regularly. Open the cabinets and remove dust with a vacuum cleaner and a brush.

Dust inside the motor cover.

- This is due to normal use.

- Clean the ventilation slots in the motor with a vacuum cleaner. Remove dust constantly to prevent it gets into the cover.

The machine is not cutting 45° or 90° angles.

- The table is not set into the right angles with regards to the band.
- The band is dull or there was too much pressure exercised in the work piece.

- Adjust the table (see page 7).
- Replace the band or exercise lower pressure on the work piece.

The band cannot be positioned adequately in the flywheels.

- The flywheels are crooked.
- The flywheel alignment knob has not been adequately adjusted.
- The band is defective.

- Go to a  **TRUPER** Authorized Service Center to repair.
- Adjust the knob (see page 11).
- Replace the band with a new one.

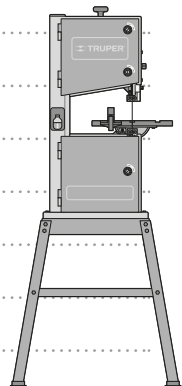

In the event of any problem contacting a Service Center, please see our webpage www.truper.com to get an updated list, or call our toll-free numbers 01 (800) 690-6990 or 01 (800) 018-7873 to get information about the nearest  Authorized Service Center.

AGUASCALIENTES 671615 **SUPER TOOLS**
ZARAGOZA No. 1205, COL. EL SOL, AGUASCALIENTES,
AGS. TEL.: 01 (449) 996-5978

BAJA CALIFORNIA SUR 670796 **CONTRURENTAS**
PROL. I. ZARAGOZA Y MÁRQUEZ DE LEÓN,
COL. 5 DE FEBRERO, SAN JOSÉ DEL CABO, BCS
TEL.: 01 (624) 142-4595

CHIHUAHUA 670052 **PROVIND**
AV. COLEGIO MILITAR No. 4307 A, COL. NOMBRE DE
DIOS C.P. 31100, CHIHUAHUA, CHIH. TEL.: 01 (614)
424-4000

671530 **FERRETERÍA AMAYA S.A. DE C.V.**
AV. ORTIZ MENA No. 81, COL. CENTRO C.P. 33800
PARRAL, CHIH. TEL.: 01 (627) 522-2600

COAHUILA 670712 **INDUSTRIAL FERRETERA DE MONCLOVA,**
S.A. DE C.V. BLVD. HAROLD R. PAPE No. 1000, COL.
CENTRO C.P. 25700 MONCLOVA, COAH.
TEL.: 01 (866) 632-0174 FAX: 01 (866) 633-0719

COLIMA 671742 **SURTIDORA DE FERRETERÍA** AV. ANTONIO
LEAÑO ÁLVAREZ No. 527 COL. PONCIANO ARRAGA,
TECOMÁN, TEL.: 01 (313) 324-2000 y 7666 FAX: 325-2700

CHIAPAS 671770 **TORNILLOS Y HERRAMIENTAS PINEDA 17**
PONIENTE No. 20-A, COL. CENTRO TAPACHULA, CHIAPAS
TEL.: 01 (962) 626-2807

671709 **FERRETERA MANDIOLA, S.A. DE C.V.** 5a
NORTE PONIENTE No. 1615-B, COL. MOCTEZUMA,
C.P. 29000, TUXTLA GUTIÉRREZ, TEL.: 01 (961) 602-1544

671747 **CENTRO DE SERVICIO DEL SURESTE**
LIBRAMIENTO SUR ORIENTE S/N km 6.5
COL. TRABAJADORES, TUXTLA GUTIÉRREZ, CHIAPAS
TEL.: 01 (961) 223-2350

670515 **FERRETERÍA CASUA**
RAMÓN CORONA No. 72, COL. BARRIO SANTA LUCÍA C.P.
29250, SAN CRISTOBAL DE LAS CASAS, CHIS.
TEL.: 01 (967) 678-6283

671601 **MATERIALES DE CONSTRUCCIÓN DE LOS**
ALTOS, S.A. DE C.V. FRANCISCO I. MADERO No.5, COL.
CENTRO, C.P. 29200, SAN CRISTOBAL DE LAS CASAS,
CHIS.

671730 **MATERIALES Y ACEROS BALAM S.A.**
PERIFERICO NORTE-PONIENTE No. 50 COL. BISMAR, SN.
CRISTOBAL DE LAS CASAS TEL.: 01 (967) 678-6162 y 7422

670781 **PREFABRICADOS DE PALENQUE, S.A. DE C.V.**
km 1 CARRETERA PALENQUE - PAKAL-NÁ S/N ENTRADA
LIENZO CHARRO C.P. 22960, PALENQUE, CHIS. TEL.: 01
(916) 345-1523 | 345-1533

MEXICO CITY 671829 **EL FUERTE DE LAS HERRAMIENTAS S.A. DE**
C.V. PONIENTE 140 No.618 LOCAL B, COL. INDUSTRIAL
VALLEJO, AZCAPOTZALCO, C.P. 02300 TELS.: 01 (55)
5587-7959 y 7731

670995 **EL MONSTRUO DE CORREGIDORA S.A. DE**
C.V. CORREGIDORA No.22, COL. CENTRO C.P. 06060
MÉXICO, D.F. TEL.: 01 (55) 5522-4861 | 71 y
01 (55) 5522-5031, FAX: 01 (55) 5522-5021

671370 **ADMINISTRADORA FERRETERA, S.A. DE C.V.**
CORREGIDORA No. 76-A, COL. CENTRO C.P. 06060
MÉXICO, D.F. TEL.: 01 (55) 5522-9976 FAX: 01 (55)
5522-9966

671131
CERRADA PINO SUAREZ No. 24, COL. ZONA ESCOLAR
C.P. 07250, GUSTAVO A. MADERO, MÉXICO, D.F. TEL.:
01 (55) 2207-0882

671137 **INGENIERÍA SUMINISTROS Y SERVICIOS**
INDUSTRIALES CALZADA DE GUADALUPE No.525-A,
COL. ESTRELLA, C.P. 07810, GUSTAVO A. MADERO,
MÉXICO, D.F. TEL. Y FAX: 01 (55) 5577-9331 | 5781-7079

DURANGO 670350 **TORNILLOS ÁGUILA, S.A. DE C.V.**
MASURIO No. 200 ESQUINA GALIO, COL. LUIS
ECHEVERRÍA C.P. 34250, DURANGO, DGO.
TEL.: 01 (618) 817-1946 | 818-2655

671671
ENRIQUE CARROLA ANTUNA No. 406 COL. CIÉNEGA,
DURANGO, DGO. TEL.: 01 (618) 825-2710

ESTADO DE MÉXICO 671600 **ABC DE MATERIALES, S.A. DE C.V.**
VENUSTIANO CARRANZA No. 104 COL. LOS ÁNGELES
TOTOLINGO, ACOLMAN, EDO. DE MÉXICO
TEL.: 01 (55) 2958-8504

671723 **FERRETERA TECAMAC S.A. DE C.V.**
CARR. MÉXICO-PACHUCA km 375 TECAMAC, EDO. DE
MÉXICO. TEL.: 5934-6396 Y 5934-6271

671765 **TLPALERIA CRUZ**
AV. CUAUHTEMOC No. 3 COL. BO. SAN JOSÉ,
TEQUIXQUIAC, TEL.: 591-91-203-44

671025 **SERVICIO Y VENTA DE HERRAMIENTAS VG**
AV. DE LOS MAESTROS No. 14, COL. LEANDRO VALLE
C.P.54040, TLANEPANTLA DE BAZ, EDO. DE MÉXICO. TEL.:
01 (55) 2628-3120 Y FAX: 01 (55) 5398-2104

670050 **ABRASIVOS Y SOLDADURAS ESPECIALES DE**
TOLUCA ISABEL LA CATÓLICA C/ No. 101 ESQ. MIGUEL
HIDALGO COL. STA. CLARA C.P. 50090, TOLUCA, EDO. DE
MÉXICO, TEL.: 01 (722) 773-1117 | 773-1116 | 214-9458,
FAX: 01 (722) 215-2145

670514
AV. TEXCOCO No. 354, COL. METROPOLITANA 2A
SECCIÓN C.P. 57740, CD. NEZAHUALCOYOTL, EDO. DE
MÉXICO, TEL.: 01 (55) 5792-4458

GUANAJUATO 670150 **COMPAÑÍA FERRETERA NUEVO MUNDO**
S.A. DE C.V. AV. MÉXICO - JAPÓN No. 225, CD.
INDUSTRIAL C.P. 38010, CELAYA, GTO. TEL. Y FAX: 01 (461)
617-7578 | 617-7579 | 617-7580 | 617-7588

670261 **PROVEEDORES DE HERRAMIENTAS**
SINALOA No. 39 COL. MIGUEL HIDALGO
IRAPUATO, GTO. TELS.: 01 (462) 626-3813, 124-8806 FAX:
01 (462) 623-0523

671492 **HERRAMIENTAS Y SERVICIOS DE LEÓN S. DE**
R.L. DE C.V. LÓPEZ MATEOS ORIENTE No. 230, COL.
CENTRO C.P. 37000 LEÓN, GTO. TEL./FAX 01 (477) 714-6514

671290 **EL GRINGO** LIBRAMIENTO SUR No. 609, COL.
DEL SOL C.P. 37900 SAN LUIS DE LA PAZ, GTO. TEL. Y
FAX: 01 (468) 688-4886

GUERRERO 670926 **DISTRIBUIDORA RAGASA, S.A. DE C.V.**
AV. LÁZARO CÁRDENAS No. 908, COL. CENTRO C.P.
40660 CD. ALTAMIRANO, GRO. TEL.: 01 (767) 672-0843

671657
LAS PALMERAS No. 48 COL. CENTRO, COYUCA DE
BENÍTEZ, GRO. TEL.: 01 (781) 452-0815

671677
MARIANO ABASOLO S/N COL. OMETEPEC CENTRO,
OMETEPEC, GRO. TEL.: 01 (741) 412-1359

HIDALGO 670915 **MUNDO TOOL MÉXICO, S.A. DE C.V.** ALLENDE
No. 320, COL. CENTRO C.P. 42000, PACHUCA, HGO. TEL.
Y FAX: 01 (771) 715-0048

670640 **SAN ANTONIO MATERIALES PARA**
CONSTRUCCIÓN CARR. MÉXICO-PACHUCA km 81.5
COL. SAN ANTONIO EL DESMONTE, TEL.: 01 (771) 711-
0732

670655 **FERREPRECIOS, S.A. DE C.V.** LIBERTAD
ORIENTE No. 304 LOCAL 30, INTERIOR DE PASAJE
ROBLEDO, COL. CENTRO, TULANCINGO, TEL. 01 (775)
753-6615 y 16

JALISCO 670855 **MAGNOCENTRO FERRETERO, S.A. DE C.V.**
AV. LA PAZ No.1180, COL. CENTRO, GUADALAJARA, JAL.
TEL.: 01(33) 3658-1867 y 59
FAX: 01(33) 3658-1870

670770 **ACEROS Y MATERIALES DIAZ S.A. DE C.V.** AV.
FRANCISCO ZARCO No. 755, COL. FLORIDA C.P. 47800,
OCOTLAN, JAL. TEL.: 01(392) 922-4740 | 922-0177

MICHOACÁN 671737 **EQUIPOS Y HERRAMIENTAS PROFESIONALES** JOSÉ MANUEL DE HERRERA No. 149, COL. CENTRO,
APATZINGÁN, TEL. 01(453) 534-2204

671766 **SERVICIOS Y HERRAMIENTAS DEL SUR**
AV. 22 DE OCTUBRE No. 303 COL. MIGUEL HIDALGO,
APATZINGÁN, TEL. 01(453) 534-2033

671830 **MOTOSIERRAS Y SERVICIOS DE MORELIA**
MORELOS NORTE No. 821 COL. CENTRO, MORELIA, C.P.
58000 TEL.: 01(443) 317-9482

670336 **FERREMAQUINARIA INDUSTRIAL S.A. DE C.V.**
AV. LÁZARO CÁRDENAS No. 241, COL. CENTRO C.P.
60950, CD. LÁZARO CÁRDENAS, MICH.
TEL.: 01(753) 532-0738 | 532-4396 | 532-2541 FAX:
01(753) 532-3366

670872 **MATERIALES GARCÍA Y BARRAGÁN S.A. DE C.V.**
IGNACIO ZARAGOZA No. 187 B, COL. CENTRO,
C.P. 61650, TACÁMBARO, MICH. TEL.: 01(459) 596-0190,
FAX: 01(459) 596-0700

671130 **HERRAMIENTAS Y SERVICIOS FORESTALES DE ZAMORA**
AV. JUÁREZ No. 213 OTE. ENTRE 5 DE MAYO Y AQUILES SERDAN,
COL. CENTRO C.P. 59600, ZAMORA, MICH. TEL.: 01(351) 517-8420

670805 **LA NUEVA FERRETERÍA TRUPER**
GENERAL PUEBLITA No. 356, COL. CENTRO C.P. 58600,
ZACAPU, MICH. TEL.: 01(436) 363-3351

671115 **HERRAMIENTAS Y SERVICIOS INDUSTRIALES DE ZITACUARO**
NETZAHUALCOYOTL NORTE No. 6, COL. MOCTEZUMA
C.P. 61505, ZITACUARO, MICH. TEL.: 01(715) 151-3228

671664
AVENIDA FRANCISCO VILLA No. 31 COL. MORELOS,
URUAPAN, MICH. TEL.: 01(452) 528-9536

MORELOS 671877 **FERREMATERIALES DURAMAX** km 100 CARR.
MEXICO-ACAPULCO, COL. ALPUYECA, C.P. 62797
TEL.: 01(777) 678-9069 TEL./ FAX: 01(777) 678-7956

OAXACA 671625 **MARTÍNEZ BARRANCO, S.A. DE C.V.** AV. LA
PAZ No. 721 COL. CALIFORNIA, OAXACA TEL.: 01(951)
133-1521

671712 **MUNDO MAKITA** SÍMBOLOS PATRIOS No. 101,
COL. ELISEO JIMÉNEZ RUIZ, OAXACA, OAX

671782 **MIFERRE**
CARR. COSTERA DEL PACÍFICO No. 300, COL. LOS
MANGALES, PUERTO ESCONDIDO TEL.: 01(954) 582-4218

671794 **AGROBOMBAS ROSARIOS S.A.** AV.
INDEPENDENCIA No. 1323 COL. LA PIRAGUA, TUXTEPEC
C.P. 68300 TEL.: 01(287) 875-1363

PUEBLA 671420 **DISTRIBUIDORA DE HERRAMIENTAS MANUALES ZAVALA, S.A. DE C.V.**
RIVERA ATOYAC No. 325, COL. SANTA CRUZ BUENA VISTA,
C.P. 72810, SAN ANDRÉS CHOLULA, PUE. TEL./ FAX:
01(222) 249-8592

671211 **SERVITEC**
AV. DE LA JUVENTUD No. 1103 ESQ. 7 SUR, COL. NICÓLAS
BRAVO C.P. 75790, TEHUACAN, PUE. TEL./ FAX: 01(238)
371-7200

671822 **TIENDA FIX TEHUACAN**
AV. SEGUNDA DE MORELOS No. 303, COL. CENTRO,
TEHUACÁN, TEL.: 01(238) 384-8640

QUERÉTARO 670402 **MOTORES Y HERRAMIENTAS ELÉCTRICAS**
AV. 6 No. 1004-B ESQ. CALLE 19, COL. LOMAS DE CASA
BLANCA C.P. 76080, QUERÉTARO, QRO.
TEL. Y FAX: 01(442) 167-4753

671265 **FERRETERA PRADO HERRAMIENTAS S.A. DE C.V.**
AV. UNIVERSIDAD No. 325-A, COL. GRANJAS
MANTHI C.P. 76808, SAN JUAN DEL RÍO, QRO.
TEL./ FAX: 01(427) 268-4544

QUINTANA ROO 670046 **CENTRO FERRETERO DE CANCÚN**
AV. COMACALCO No. 12, COL. SUPERMANZANA 59 C.P.
77515, CANCÚN, Q. ROO.
TEL.: 01(998) 886-8777 | 887-6616

671011
ÁLVARO OBREGÓN No. 281-283 COL. CENTRO,
CHETUMAL, QUINTANA ROO TEL.: 01(983) 833-2358

671732 **MULTISIERRAS TALICUMI** AVENIDA MIGUEL
HIDALGO No.221 COL. VENUSTIANO CARRANZA,
CHETUMAL.

SAN LUIS POTOSÍ 671636 **95/24 MÉXICO, S.A. DE C.V.** SUC. SLP
AV. UNIVERSIDAD No. 1850 COL. EL PASEO, SAN LUIS
POTOSÍ C.P. 78320 TEL./ FAX: 01(444) 822-4341

SINALOA 671642
JACARANDAS S/N COL. DEL BOSQUE, GUASAVE, SIN.
TEL.: 01(687) 871-2636

SONORA 671045 **FERRETERÍA LA ÚNICA**
LÁZARO MERCADO No. 1234 COL. MUNICIPIO LIBRE C.P.
85080 CD. OBREGÓN, SON. TEL./ FAX: 01(644) 412-9836

TABASCO 671610 **GRUPO VAQUEIRO FERRETERO, S.A. DE C.V.**
PERIFÉRICO CARLOS PELLICER CÁMARA No. 2810 COL.
MIGUEL HIDALGO, VILLAHERMOSA, C.P. 86250 TEL./
FAX: 01(935) 116-1901 y 41 EXT. 106

671432 **MERCADO DE LA SOLDADURA DEL SURESTE, S.A. DE C.V.** BLVD. ADOLFO RUIZ CORTÍNEZ 2001-B,
COL. ATASTA, VILLAHERMOSA, C.P. 86100 TEL.: 01(935)
161-4820 | 161-4479

TAMAULIPAS 671480 **CONSTRURAMA GÁLVEZ**
REVOLUCIÓN No. 1002, COL. BUENA VISTA C.P. 88120
NVO. LAREDO, TAM. TEL./ FAX: 01(867) 710-3100

671755 **FERRETERÍA ZANELLA**
AV. TAMAULIPAS No. 713 COL. REVOLUCIÓN VERDE,
TAMPICO, TEL.: 01(833) 306-6537

TLAXCALA 671684 **SERVICIO JUNIOR**
CALLE 2 DE ABRIL PONIENTE No. 506, COL. CENTRO,
APIZACO, TEL. 01(241) 112-0996

VERACRUZ 671435 **METALURVE, S.A. DE C.V.** CALLE 18 No. 2117,
FRACC. LOMAS C.P. 94570 CÓRDOBA, VER. TEL.: 01(271)
714-8584

671478 **TALLER ELÉCTRICO MATHEY**
ATENAS No. 71, COL. NUEVA MINA C.P. 96760
MINATITLÁN, VER. TEL./ FAX: 01(922) 223-5601

671605
HUMBOLT SUR No. 49, COL. CENTRO C.P. 91270 PEROTE,
VER. TEL.: 01(282) 832-0327 | 825-6408

670397 **LA CASA DISTRIBUIDORA TRUPER**
BOULEVARD PRIMAVERA, ESQ. CALLE HORTENSIA S/N,
PRIMAVERA C.P. 93508, POZA RICA, VERACRUZ,
TEL.: 01(782) 823-8100

671535 **DISTRIBUIDORA SANVER S.A. DE C.V.**
CARRETERA NAL. TUXPAN-TAMPICO km 64, COL. LA
MORITA, TANTOYUCA, C.P. 92101 TEL.: 01(789) 893-5030

671451 **MAYORISTAS JAGUAR S.A. DE C.V.** AV.
IGNACIO ALLENDE No. 2377 COL. CENTRO, VERACRUZ,
TEL.: 01(229) 931-1891

671781 **MATERIALES Y ACEROS TUCÁN S.A. DE C.V.**
PROL. AV. MIGUEL ALEMÁN No. 3800 COL. ARTÍCULO
123, VERACRUZ, TEL.: 01(229) 923-0070

671452 **COMERCIALIZADORA FERRESMAR** CAYETANO
RIVERA No. 47 COL. DEL MAESTRO, VERACRUZ, TEL.
01(229) 922-7948
TEL./ FAX: 01(229) 927-1771

SUCURSAL CENTRO FORÁNEO

AV. PARQUE INDUSTRIAL No. 1-A, JILOTEPEC, ESTADO DE MÉXICO, C.P. 54240
CONMUTADOR: 01 (761) 782-9101 EXT. 5728 y 5102

SUCURSAL CENTRO

CALLE D No. 31-A, COL. MODELO DE ECHEGARAY, NAUCALPAN, EDO. DE MÉXICO, C.P. 55330 TEL.: 01 (55) 5371-3500

SUCURSAL CHIHUAHUA

AV. SILVESTRE TERRAZAS No. 128-11 PARQUE INDUSTRIAL BAFAR, CARRETERA MÉXICO CUAUHTÉMOC, CHIHUAHUA, CHIH. TEL.: 01 (614) 43 40 052

SUCURSAL CULIACÁN

LIBRAMIENTO BENITO JUÁREZ No. 5599 B4, EJIDO DE LAS FLORES (LA COSTERITA), CULIACÁN, SINALOA, C.P. 80296
CONMUTADOR: 01 (667) 760-5747

SUCURSAL GUADALAJARA

ADOLF BERNARD HORN No. 6800, TLAJOMULCO DE ZUÑIGA, JALISCO, C.P. 45655
CONMUTADOR: 01 (33) 3606-5290

SUCURSAL LAGUNA

CALLE METAL MECÁNICA No. 280, PARQUE INDUSTRIAL ORIENTE, TORREÓN, COAHUILA, C.P. 27278 CONMUTADOR: 01 (871) 209-6823

SUCURSAL MÉRIDA

CALLE 33 No. 600 y 602 LOCALIDAD ITZINCAB Y MULSAY, MUNICIPIO UMAN, MÉRIDA, YUCATÁN, C.P. 97390 CONMUTADOR: 01 (999) 912-2451

SUCURSAL MONTERREY

AV. STIVA No. 275, PARQUE INDUSTRIAL STIVA BARRAGÁN, SAN NICOLÁS DE LOS GARZAS, MONTERREY, NUEVO LEÓN, C.P. 66420
TELS.: 01 (81) 8352-8791 y 8790

SUCURSAL PUEBLA

AV. PERIFÉRICO No. 2-A, SAN LORENZO ALMECATLA, COL. CUAUTLALCINGO, PUEBLA, PUEBLA, C.P. 72710
CONMUTADOR: 01 (222) 2-82-82-82

SUCURSAL TIJUANA

AV. LA ENCANTADA, LOTE No. 5, PARQUE INDUSTRIAL EL FLORIDO II TIJUANA, BAJA CALIFORNIA, C.P. 22244,
CONMUTADOR: 01 (664) 969-5100

SUCURSAL VILLAHERMOSA

CALLE HELIO LOTES 1, 2 Y 3 MZNA. No. 1, COL. INDUSTRIAL, 2A ETAPA, VILLAHERMOSA, TAB. C.P. 86010 CONMUTADOR : 01 (993) 353-7244

Warranty policy

Model	Code	Brand
SCI-10	16277	

This product, its parts and components have a one year cover against any defects in material and/or workmanship as well as its function, without expense for the customer. This warranty excludes the following: 1) when product is used under different from normal conditions; 2) usage in breach of the operating manual furnished or; 3) when this product has been altered or repaired by personnel not certified by .

This warranty shall be effective with the supplier selling the product, or at  Authorized Service Centers listed in this manual.

This warranty shall be effective when presenting the product and the valid Warranty policy duly stamped by the supplier or the proof of purchase.

To comply with this warranty, Truper will cover transportation expenses in case consumer's address is out of range from  Authorized Service Centers listed herein or at the website www.truper.com or at our toll free numbers: 01 (800) 690-6990 or 01 (800) 018-7873.

In the event of any problem regarding the validity of this warranty please call toll free numbers mentioned above.

Parts, components, consumables and accessories when applicable may be acquired at  Authorized Service Centers listed herein.

Stamp of the business:

Date of purchase:



1
YEAR

Imported by:

Truper, S.A. de C.V. Parque Industrial No. 1, Jilotepec, C.P. 54240, Estado de México, México.

Tel.: 01 (761) 782 9100, R.F.C.: THE-791105-HP2

www.truper.com